

# **RELAZIONE SULLA PERFORMANCE 2017**

*Relazione redatta ai sensi dell'art. 10 del D. Lgs. n. 150/2009 così come modificato  
dal D. Lgs. n. 74/2017 entrato in vigore il 22.06.2017*

*Approvata con Delibera del Consiglio di Amministrazione n. 173/2019 del 09/09/2019*

## **Presentazione della Relazione - Il processo di redazione della relazione sulla Performance**

### **INDICE**

#### **1. Sintesi delle informazioni di interesse per i cittadini e gli altri stakeholders esterni**

##### *1.1. Il contesto esterno di riferimento*

##### *1.1.1. Il contesto esterno generale*

##### *1.1.2. Il contesto esterno specifico*

##### *1.2. Il contesto interno*

##### *1.3. L'Amministrazione in cifre*

##### *1.4. Risorse finanziarie*

#### **2. Obiettivi: risultati raggiunti e scostamenti**

##### *2.1. Albero della Performance*

##### *2.2. Obiettivi Strategici e Obiettivi Operativi*

##### *2.2.1. Indirizzo Strategico della Ricerca*

##### *2.2.2. Indirizzo Strategico dell'attività amministrativo gestionale*

##### *2.3. I risultati conseguiti rispetto agli obiettivi individuali*

#### **3. Pari opportunità e bilancio di genere**

## Presentazione della Relazione - Il processo di redazione della relazione sulla Performance

La Relazione sulla performance 2017 prevista dall'art. 10, comma1, lettera b) del decreto D. Lgs. n. 150/2009 costituisce lo strumento mediante il quale l'ente intende illustrare a tutti gli stakeholders interni ed esterni i risultati ottenuti nel corso del 2017, portando a compimento il ciclo di programmazione, misurazione e valutazione delle performance, che si articola nelle seguenti fasi:

- A) Il Sistema di Misurazione e Valutazione della Performance (SMVP)
- B) Il Ciclo (o Processo) della Performance
- C) La Fase della Programmazione
- D) Le Fasi della Misurazione e della Valutazione

Il sopracitato decreto legislativo individua specifici documenti e atti da redigere secondo le Linee guida definite nell'art. 13, ed in particolare vengono individuati:

- Il "Sistema di Misurazione e Valutazione della Performance" (SMVP) è un insieme di tecniche, risorse e processi che assicurano il corretto svolgimento delle funzioni di programmazione, misurazione, valutazione e rendicontazione della performance, ossia del ciclo (o processo) della performance.
- Il "Ciclo" (o Processo) della Performance in cui l'Amministrazione Programma, Misura e Valuta gli obiettivi che si prefigge di raggiungere nel medio-lungo e breve termine, in coerenza con il mandato istituzionale.
- La fase della "programmazione" serve ad orientare le performance individuali in funzione delle performance organizzative attese e queste ultime in funzione della creazione di valore pubblico, sociale, delle politiche e dei servizi. L'*output* della fase di programmazione è il Piano della Performance (ora "Piano Integrato) un documento a respiro triennale, aggiornato annualmente.
- Le fasi di "misurazione e di valutazione" hanno come output la Relazione Annuale sulla Performance che evidenzia, a consuntivo, i risultati organizzativi e individuali raggiunti rispetto a quelli programmati nel Piano.

Nell'ambito delle proprie competenze la Civit (ora ANAC) tramite la Delibera n. 5/2012 ha redatto le Linee guida per la Relazione della Performance, successivamente aggiornate con Delibera n. 6/2012 ha indicato le Linee guida per la validazione da parte dell'OIV. Il D. Lgs. n. 74/2017 ha previsto inoltre che la Relazione sulla Performance deve essere approvata dall'organo di indirizzo politico e validata dall'OIV entro il 30 giugno.

Nel mese di Luglio 2015 l'ANVUR ha emanato le Linee guida per la gestione integrata del ciclo della performance degli Enti pubblici di ricerca, con efficacia a partire dal 2016. Pertanto questa Relazione, che rendiconta i risultati 2017, è redatta secondo le suddette Linee guida ANVUR e le "Linee guida per la Valutazione degli Enti Pubblici di Ricerca a seguito del Decreto Legislativo 25 novembre 2016, n. 218" approvate con delibera del Presidente ANVUR n. 11 del 9/6/2017, secondo indicato da pag. 110 a pag.117 dell'Allegato A dell'appena richiamata delibera ANVUR concernente le attività istituzionali dell'INGV.

Inoltre, recenti modifiche legislative sono intervenute, si tratta di:

- D. Lgs. 25/11/2016, n. 218 concernente la "Semplificazione delle attività degli enti pubblici di ricerca ai sensi dell'articolo 13 della legge 7 agosto 2015, n. 124". All'articolo 17 si prevede che, ferma restando la valutazione compiuta dal singolo Ministero vigilante, in ordine alla missione istituzionale di ciascuno degli Enti, l'ANVUR debba redigere apposite Linee guida in tema di metodologie per la valutazione dei risultati della ricerca, organizzativi ed individuali, di concerto con la Consulta dei Presidenti degli Enti di Ricerca;
- D.P.R. n. 105 del 09/05/2016 concernente il "Regolamento di disciplina delle funzioni del Dipartimento della funzione pubblica della residenza del Consiglio dei ministri in materia di misurazione e valutazione della performance delle pubbliche amministrazioni", in cui viene attribuito al Dipartimento della Funzione Pubblica un nuovo ruolo di indirizzo all'interno della nascente Rete Nazionale per la valutazione delle

amministrazioni pubbliche. Il comma 5 del DPR precisa per quanto riguarda gli Enti Pubblici di Ricerca (EPR): "Resta fermo quanto previsto dal D. Lgs. n. 150/2009 in riferimento al sistema di valutazione delle attività amministrative delle università e degli enti di ricerca, e alle funzioni svolte dall'ANVUR".

- D. Lgs. 25 maggio 2017, n. 17 concernente "Modifiche e integrazioni al D. Lgs. n. 165/2001 in materia di riorganizzazione delle amministrazioni pubbliche".

## 1. Sintesi delle informazioni di interesse per i cittadini e gli altri stakeholders esterni

La "mission" istituzionale rappresenta il cardine fondamentale per l'Istituto Nazionale di Geofisica e Vulcanologia (INGV) per sviluppare l'investimento nelle politiche di ricerca ed innovazione e per consolidare solide basi ad una crescita efficace, intelligente, sostenibile ed inclusiva del nostro Paese.

Essendo l'ente interessato all'intersecarsi di molteplici e vivaci attività volte ad un continuo utilizzo delle conoscenze, l'INGV ha creato un nuovo raccordo tra le attività di ricerca scientifica in senso stretto e le loro possibili e immediate applicazioni a beneficio della società civile.

L'INGV ha quindi identificato i seguenti stakeholders:

- Società (pubblico, scuole, stampa)
- Istituzioni governative
- Comunità scientifica

Per rispondere alle aspettative dei propri stakeholders l'ente predispone una serie di attività programmatiche e un costante monitoraggio infrannuale per consentire una eventuale rimodulazione delle stesse.

Pertanto sono due criteri costitutivi della responsabilità INGV per l'intera programmazione e per la ripartizione delle risorse:

1. rispondere ai desiderata della società
2. rispondere al dettato della "mission" istituzionale

### 1.1. Il contesto esterno di riferimento

L'analisi del contesto è un processo conoscitivo indispensabile all'ente per compiere una serie di attività e di interventi che vanno ad impattare sull'ambiente territoriale e sociale di riferimento nonché sul proprio contesto organizzativo, e dai quali dipende in modo cruciale il risultato finale che si intende produrre.

Il contesto esterno di riferimento si articola in:

- contesto generale
- contesto specifico

Il contesto generale prevede l'analisi di fattori quali ad esempio quello politico, economico, socio-ambientale, legale e normativo. Mentre il contesto specifico riguarda un insieme di soggetti, azioni e condizioni che influenzano e impattano le attività specifiche dell'ente, quali ad esempio l'analisi della realtà degli EPR, il contesto culturale legato alle calamità naturali.

E' evidente che le due dimensioni del "contesto" sono interdipendenti e si riflettono con diversa intensità sulle scelte strategiche dell'INGV.

### 1.1.1. *Il contesto esterno generale*

L'INGV come ogni Pubblica Amministrazione opera nel rispetto della normativa vigente. L'aggiornamento continuo della normativa impone una serie di adempimenti in tema di:

- Amministrazione trasparente
- Ciclo delle performance
- Erogazione dei fondi da parte del ministero vigilante
- Erogazione di fondi progetto da parte della Comunità Europea
- Recepimento della carta europea dei ricercatori
- Adempimenti statuari e regolamentari relativi al D. Lgs. n.218/2016

L'utenza è sempre più attenta agli argomenti sociali ed economici relativi alla vita delle pubbliche amministrazioni, sia tramite gli interventi della stampa tradizionale che dal *pressing* tramite *social media*, pertanto rispondere alla richiesta di trasparenza ad esempio in termini di definizione dei criteri di valutazione della performance, oppure di pubblicazione di documenti istituzionali sono elementi imprescindibili della valutazione del contesto esterno generale.

### 1.1.2 *Il contesto esterno specifico*

L'INGV per mandato istituzionale opera nel campo delle geoscienze, svolgendo studi e ricerca sulla Terra. Coordina progetti di ricerca con partner italiani ed esteri. E' centro di attività di monitoraggio e di sorveglianza sismica, vulcanica e dei maremoti.

Per quanto riguarda il contesto esterno specifico, l'INGV vanta una serie di attività istituzionali di "servizio" con il Dipartimento della Protezione Civile (DPC) - di cui è Centro di eccellenza - tramite progetti ed erogazione di servizi quali la sorveglianza sismica e vulcanica ed anche tramite le attività dei quattro Centri di attività scientifica specifica ovvero Centro Prevenzione Sismica (CPS), Centro Prevenzione Vulcanica (CPV), Centro Allerta Tsunami (CAT) e Centro Monitoraggio del Sottosuolo (CMS).

Con il Ministero dello Sviluppo Economico (MISE) si è costruito dal 2014 un rapporto di collaborazione, organizzato tramite una convenzione, per lo studio della sismicità indotta e caratterizzazione dei sistemi naturali e la sperimentazione in diversi siti del territorio nazionale. Le attività svolte nell'ambito di detta convenzione coinvolgono anche relazioni con partner industriali e si realizzano con progetti di respiro internazionale. Inoltre è consolidata da anni una Convenzione con il Ministero degli Affari Esteri (MAE) con la quale l'INGV ed altre componenti dello Stato Italiano vigilano sul rispetto della Convenzione di Vienna sul controllo degli esperimenti nucleari.

Per quanto riguarda gli stakeholders a livello territoriale, così come previsto dall'art. 2, lettera b dello Statuto approvato con delibera del Consiglio di Amministrazione INGV n. 372/2017, l'INGV stipula accordi e convenzioni per la fornitura di dati, elaborazioni e consulenze di elevato valore scientifico e tecnologico a favore di enti di ricerca pubblici e privati, Pubbliche Amministrazioni, Enti locali e soggetti privati. Un esempio sono le convenzioni con numerosi e prestigiosi Atenei italiani per la realizzazione di tirocini formativi, master, dottorati. Inoltre l'ente offre la possibilità a studenti e ricercatori italiani e stranieri di frequentare i nostri laboratori e condurre test scientifici.

## 1.2. Il contesto interno

Per contesto interno si intende la complessità delle attività istituzionali analizzate dal punto di vista delle componenti del contesto organizzativo.

La necessità di confrontarsi con il costante aggiornamento del contesto esterno e la capacità o le difficoltà di adeguarsi al cambiamento sono la sfida che annualmente l'INGV è chiamata ad affrontare.

L'organizzazione INGV è stata approvata con delibera del Consiglio di Amministrazione n. 336/2017. Il disciplinare organizzativo vigente nel 2017 è presente al seguente link:

<http://istituto.ingv.it/it/amministrazionetrasparente/disposizioni-general/atti-general/atti-amministrativi-general/decreti-e-delibere/anno-2017-1/anno-2017-delibere-del-consiglio-di-amministrazione/3862-n-336-allegato-g-al-verbale-n-03-2017-modifica-funzionigramma-e-disciplinare-organizzativo-dell-amministrazione-centrale-pdf/file.html>

E' di tutta evidenza che l'articolazione dinamica della struttura scientifica e amministrativa riflette la molteplicità dei compiti istituzionali e la forte connotazione territoriale di alcune delle sue attività.

La mappa qui di seguito indica le Sezioni, che si inquadrano come centri di competenza scientifico-amministrativa dell'ente, e le Sedi ovvero luoghi deputati alla realizzazione di attività scientifiche e operative e divulgative, formative.

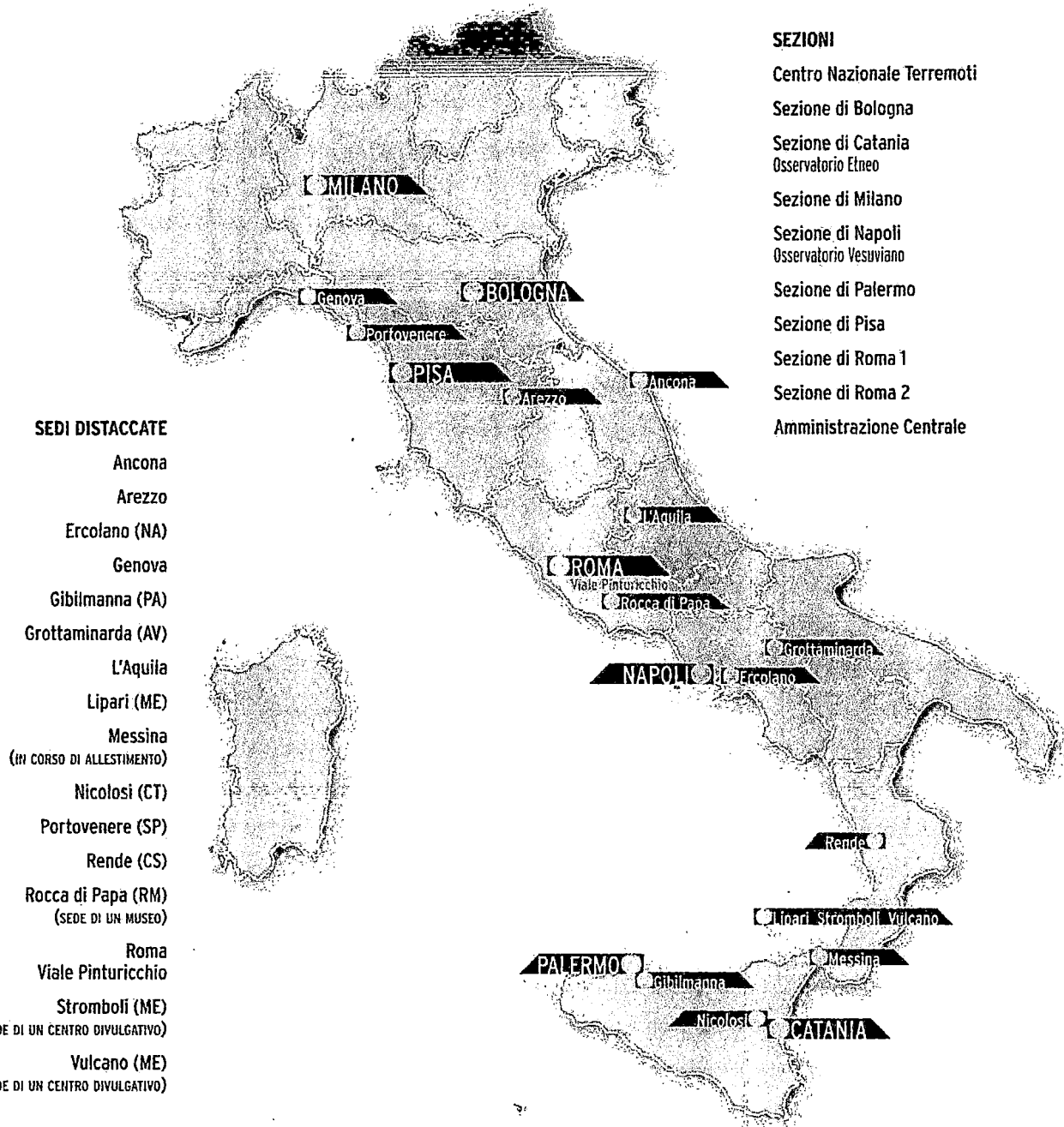

Fonte Piano Triennale Attività (PTA) 2017-2019

### 1.3. L'Amministrazione in cifre

Al fine di procedere all'assunzione di n. 200 unità di personale in applicazione dell'art. 24, c. 2, del Decreto Legge n. 104/2013, convertito con modificazioni in Legge n. 128/2013 (n. 40 l'anno per n. 5 anni dal 2014 al 2018 inclusi), l'Istituto ha approvato un dettagliato piano operativo sulla base del quale sono state disposte le 40 assunzioni previste per l'anno 2017.

Nella seguente tabella sono presentati i dati sul personale in servizio dell'INGV alla data 31/12/2017 come risultante da Rendiconto finanziario dell'esercizio finanziario 2017.

Consistenza organica anno 2017

PERS. DI RUOLO											
PROFILI	AC	NA - OV	MI	PA	CT	RM1	RM2	CNT	BO	PI	TOT.
DIRIGENTE	2	-	-	-	-	-	-	-	-	-	2
<i>Parz. Dirigenti</i>	2	-	-	-	-	-	-	-	-	-	2
DIRIGENTE DI RICERCA	3	4	-	2	5	8	4	5	3	3	37
PRIMO RICERCATORE	1	7	4	5	10	17	8	13	3	7	75
RICERCATORE	2	8	7	10	21	28	22	28	15	9	150
<i>Parz. Ricercatori</i>	6	19	11	17	36	53	34	46	21	19	262
DIRIGENTE TECNOLOGO	-	2	-	-	-	2	1	5	-	-	10
PRIMO TECNOLOGO	2	2	1	-	3	6	6	3	3	2	28
TECNOLOGO	12	26	3	3	11	10	4	16	6	3	94
<i>Parz. Tecnologi</i>	14	30	4	3	14	18	11	24	9	5	132
GEOFISICO ORDINARIO	-	-	-	-	-	-	-	-	-	-	-
GEOFISICO ASSOCIATO	-	-	-	-	-	-	-	-	1	-	1
RICERCATORE GEOFISICO	-	10	-	-	-	1	1	1	-	-	13
EP	-	-	-	-	-	-	-	-	-	-	-
<i>Parz. Ruolo a esaurimento</i>	-	10	-	-	-	1	1	1	1	-	14
CTER IV	13	11	1	1	5	12	7	20	-	1	71
CTER V	21	7	-	2	8	4	5	7	3	3	60
CTER VI	6	4	-	8	13	3	4	12	4	1	55
<i>Parz. Collaboratori tecnici E.R.</i>	40	22	1	11	26	19	16	39	7	5	186
OPERATORE TECNICO VI	6	4	-	-	1	-	2	-	-	-	13
OPERATORE TECNICO VII	9	-	-	-	2	-	3	3	1	-	18
OPERATORE TECNICO VIII	6	2	-	1	-	1	1	2	-	-	13
<i>Parz. Operatori tecnici</i>	21	6	-	1	3	1	6	5	1	-	44
FUNZIONARIO AMMINISTRATIVO IV	1	1	-	1	1	-	-	-	-	-	4
FUNZIONARIO AMMINISTRATIVO V	3	-	-	-	-	-	-	-	-	-	3
<i>Parz. Funzionari di amministrazione</i>	4	1	-	1	1	-	-	-	-	-	7
CAM V	2	4	-	-	1	-	-	-	-	-	7
CAM VI	1	-	-	-	3	1	1	1	-	-	7
CAM VII	8	-	1	4	2	-	-	-	-	-	15
<i>Parz. Collaboratori di amministrazione</i>	11	4	1	4	6	1	1	1	-	-	29



OPERATORE AMMINISTRATIVO VII	2	-	-	-	-	-	-	-	-	-	-	2
OPERATORE AMMINISTRATIVO VIII	4	1	-	1	-	1	1	-	-	-	-	8
<i>Parz. Operatori di amministrazione</i>	6	1	-	1	-	1	1	-	-	-	-	10
<b>TOTALE PERSONALE DI RUOLO</b>	<b>104</b>	<b>93</b>	<b>17</b>	<b>38</b>	<b>86</b>	<b>94</b>	<b>70</b>	<b>116</b>	<b>39</b>	<b>29</b>	<b>686</b>	
<b>PERS. NON DI RUOLO</b>												
<b>PROFILI</b>	<b>AC</b>	<b>NA - OV</b>	<b>MI</b>	<b>PA</b>	<b>CT</b>	<b>RM1</b>	<b>RM2</b>	<b>CNT</b>	<b>BO</b>	<b>PI</b>	<b>TOT.</b>	
RICERCATORE	-	6	-	2	7	28	17	13	7	4	84	
<i>Parz. Ricercatori</i>	-	6	-	2	7	28	17	13	7	4	84	
PRIMO TECNOLOGO	-	-	-	-	-	-	1	-	-	-	1	
TECNOLOGO	3	-	3	3	8	11	3	3	5	2	41	
<i>Parz. Tecnologi</i>	3	-	3	3	8	11	4	3	5	2	42	
CTER IV	-	-	-	-	-	-	1	-	-	-	1	
CTER VI	1	-	1	1	-	2	4	8	3	-	20	
<i>Parz. Collaboratori tecnici E.R.</i>	1	-	1	1	-	2	5	8	3	-	21	
OPERATORE TECNICO VIII	2	-	-	3	-	1	3	1	-	-	10	
<i>Parz. Operatori tecnici</i>	2	-	-	3	-	1	3	1	-	-	10	
FUNZIONARIO AMMINISTRATIVO V	2	-	-	-	-	-	-	-	-	-	2	
<i>Parz. Funzionari di amministrazione</i>	2	-	-	-	-	-	-	-	-	-	2	
CAM V	-	-	-	-	-	-	-	-	-	-	-	
CAM VII	1	1	-	3	-	1	1	1	-	1	9	
<i>Parz. Collaboratori di amministrazione</i>	1	1	-	3	-	1	1	1	-	1	9	
OPERATORE AMMINISTRATIVO VIII	1	-	-	-	-	-	-	-	-	-	1	
<i>Parz. Operatori di amministrazione</i>	1	-	-	-	-	-	-	-	-	-	1	
<b>TOTALE PERS. NON DI RUOLO</b>	<b>10</b>	<b>7</b>	<b>4</b>	<b>12</b>	<b>15</b>	<b>43</b>	<b>30</b>	<b>26</b>	<b>15</b>	<b>7</b>	<b>169</b>	
<b>TOTALE GENERALE PERSONALE</b>	<b>114</b>	<b>100</b>	<b>21</b>	<b>50</b>	<b>101</b>	<b>137</b>	<b>100</b>	<b>142</b>	<b>54</b>	<b>36</b>	<b>855</b>	

Sintetizzando la precedente tabella, nei due grafici seguenti viene rappresentata la ripartizione del personale sia con contratto a tempo indeterminato che determinato secondo le tre aree caratteristiche:

- ✓ Area Ricerca
- ✓ Area Tecnica
- ✓ Area Amministrativa

## Personale con contratto a tempo indeterminato

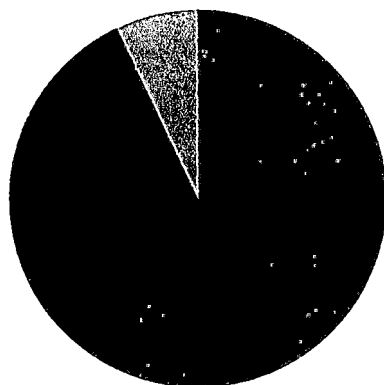

■ Ricerca  
■ Tecnico  
▨ Amministrativo

## Personale con contratto a tempo determinato

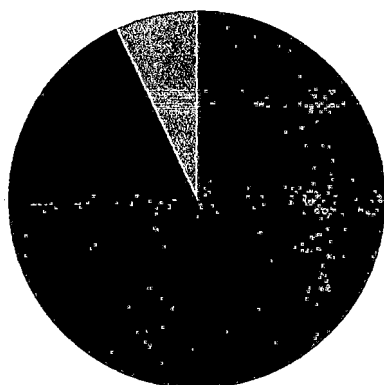

■ Ricerca  
■ Tecnico  
▨ Amministrativo

Dai grafici presentati risulta evidente che il personale coinvolto nell'attività dell'ente è fortemente orientato alla ricerca e, in generale, il personale di supporto alla ricerca risulta allineato alle esigenze dell'ente. Tuttavia un'analisi più approfondita delle attività scientifiche sempre più innovative svolte dall'INGV rileva un sempre maggiore coinvolgimento del personale amministrativo che purtroppo i numeri mostrano in uno stato di sofferenza cronica.

Oltre ai predetti dipendenti, partecipano alle attività dell'INGV:

- n. 2 unità di personale dipendente da altre amministrazioni, in regime di comando;
- n. 84 titolari di assegni di ricerca;
- n. 4 titolari di contratti di collaborazione coordinata e continuativa;
- n. 12 titolari di borse di studio;

n. 77 incaricati di ricerca;

In relazione alle Sezioni presenti all'interno dell'INGV la ripartizione tra il personale con contratto a tempo indeterminato e determinato è rappresentata nel grafico sottostante:

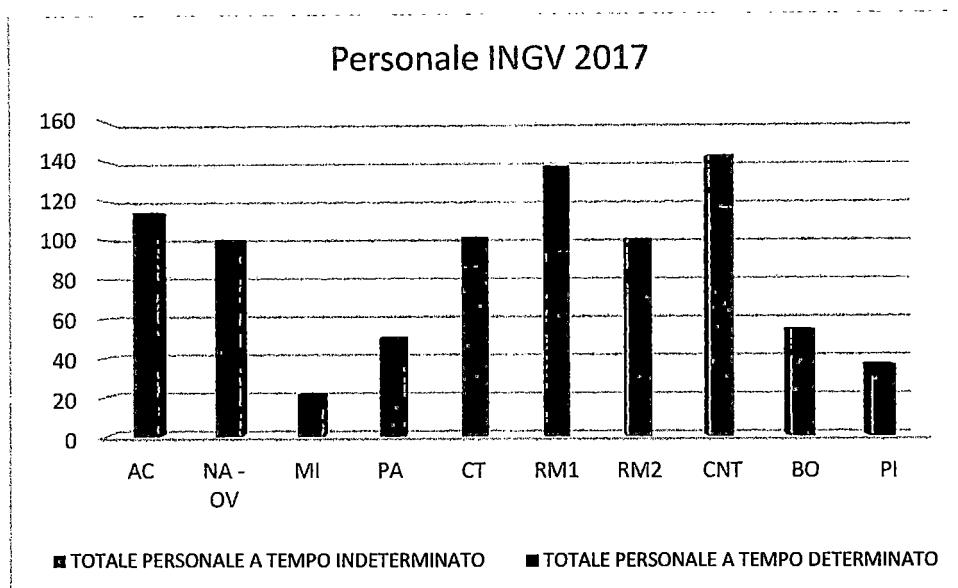

#### 1.4. Risorse finanziarie

Per quanto concerne le risorse finanziarie, nella tabella sotto riportata vengono evidenziati i dati risultanti dal Rendiconto finanziario e riferiti all'esercizio finanziario 2017.

I risultati complessivi cui è pervenuta la gestione possono essere sintetizzati come segue:

Descrizione	Previsioni comp.	Accertamenti	Previsioni cassa	Riscossioni
Avanzo di amministrazione al 01/01/2017	33.442.799,37	0	12.809.818,35	
Trasferimenti correnti	92.567.174,94	97.688.015,22	129.981.823,42	101.242.639,41
Entrate extratributarie	411.663,00	593.884,21	552.190,34	572.696,22
Entrate da riduzione di attività finanziarie	217.643,00	374.721,42	609.725,42	384.534,31
<i>Parziale</i>	<b>126.639.280,31</b>	<b>98.656.620,85</b>	<b>143.953.557,53</b>	<b>102.199.869,94</b>
Entrate per conto terzi e partite di giro	12.617.000,00	15.948.232,11	14.926.493,45	15.809.333,20
<b>Totale</b>	<b>139.256.280,31</b>	<b>114.604.852,96</b>	<b>158.880.050,98</b>	<b>118.009.203,14</b>
<b>Descrizione</b>	<b>Previsioni comp.</b>	<b>Impegni</b>	<b>Previsioni cassa</b>	<b>Pagamenti</b>
Spese correnti	120.094.509,92	84.179.492,82	135.103.783,68	82.382.205,22
Spese in conto capitale	6.113.372,39	3.522.316,84	8.094.643,93	4.135.422,81
Spese per incremento attività finanziarie	5.000,00	0	5.000,00	0,00
Rimborso Prestiti	426.398,00	421.919,63	630.555,67	626.077,30
<i>Parziale</i>	<b>126.639.280,31</b>	<b>88.123.729,29</b>	<b>143.833.983,28</b>	<b>87.143.705,33</b>

Uscite per conto terzi e partite di giro	12.617.000,00	15.948.232,11	15.046.067,70	16.303.062,32
Totale	<b>139.256.280,31</b>	<b>104.071.961,40</b>	<b>158.880.050,98</b>	<b>103.446.767,65</b>
Avanzo al 31/12/2017	0	10.532.891,56	0	14.562.435,49

Fonte: Bilancio consuntivo 2017 - <http://istituto.ingv.it/l-ingv/Bilanci>

L'esercizio finanziario 2017, dunque, si chiude con un avanzo di competenza di € 10.532.891,56 e un avanzo di cassa di € 14.562.435,49, che sommato alla cassa iniziale 2017 consente di consolidare un avanzo di cassa al 31/12/2017 di € 27.372.253,84

Rispetto all'esercizio precedente, con esclusione delle partite di giro, si registra un incremento delle entrate di circa il 21% ed un incremento delle uscite di circa il 10%, dovuto il primo, principalmente, all'aumento delle entrate relative a progetti finanziati dall'esterno, il secondo all'utilizzo delle suddette risorse in uscita.

Nella tabella seguente vengono riportati i dati dei principali indici di analisi di bilancio per l'anno 2017 sulla base dei dati rappresentati nel rendiconto finanziario dell'esercizio finanziario 2017.

Indicatore	Descrizione	Anno di riferimento - 2017
Indice di dipendenza finanziaria	Trasferimenti correnti/entrate correnti	99,40 %
Incidenza delle spese di funzionamento	Spese di funzionamento/Spese correnti	94,43%
Tasso di smaltimento dei residui attivi e passivi	Riscossioni in conto residui/Residui attivi iniziali	42,47%
	Pagamenti in conto residui/Residui passivi iniziali	67,33%

## 2. Obiettivi: risultati raggiunti e scostamenti

### 2.1. Albero della Performance

Come stabilito nel Piano Triennale Integrato per la Performance, la Prevenzione della Corruzione e la Trasparenza 2017-2019, approvato con Delibera del Consiglio di Amministrazione INGV n. 317/2017, il riferimento principale della pianificazione delle attività dell'INGV è il Piano Triennale di Attività, aggiornato annualmente sulla base degli orientamenti programmatici contenuti nell'evoluzione dello scenario scientifico, tecnologico e finanziario.

Il Piano Triennale Integrato recepisce gli indirizzi di programmazione scientifica e amministrativa, traducendoli in obiettivi di performance organizzativa ed individuale.

Come si evince dal grafico successivo, il relativo Albero della Performance consiste in un processo articolato, che si snoda attraverso vari livelli di pianificazione, con diverso respiro temporale e dettaglio, e include un flusso di retroazione derivante dalle azioni sull'intero comparto enti di ricerca e sui relativi stakeholders.

Il mandato istituzionale è articolato in tre aree strategiche identificate dall'ANVUR ovvero Ricerca, Ricerca Istituzionale e Terza Missione.

I risultati dei programmi e dei progetti e di tutte le attività coerenti con la "mission" dell'INGV producono *outcome*, messi a disposizione della comunità scientifica e delle Istituzioni, nonché al servizio degli stakeholders: ricerca e sviluppo, cultura, innovazione e generazione di valore economico e sociale.

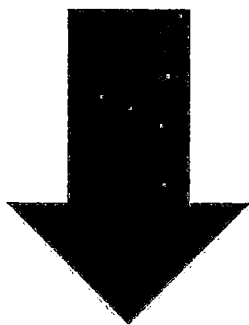
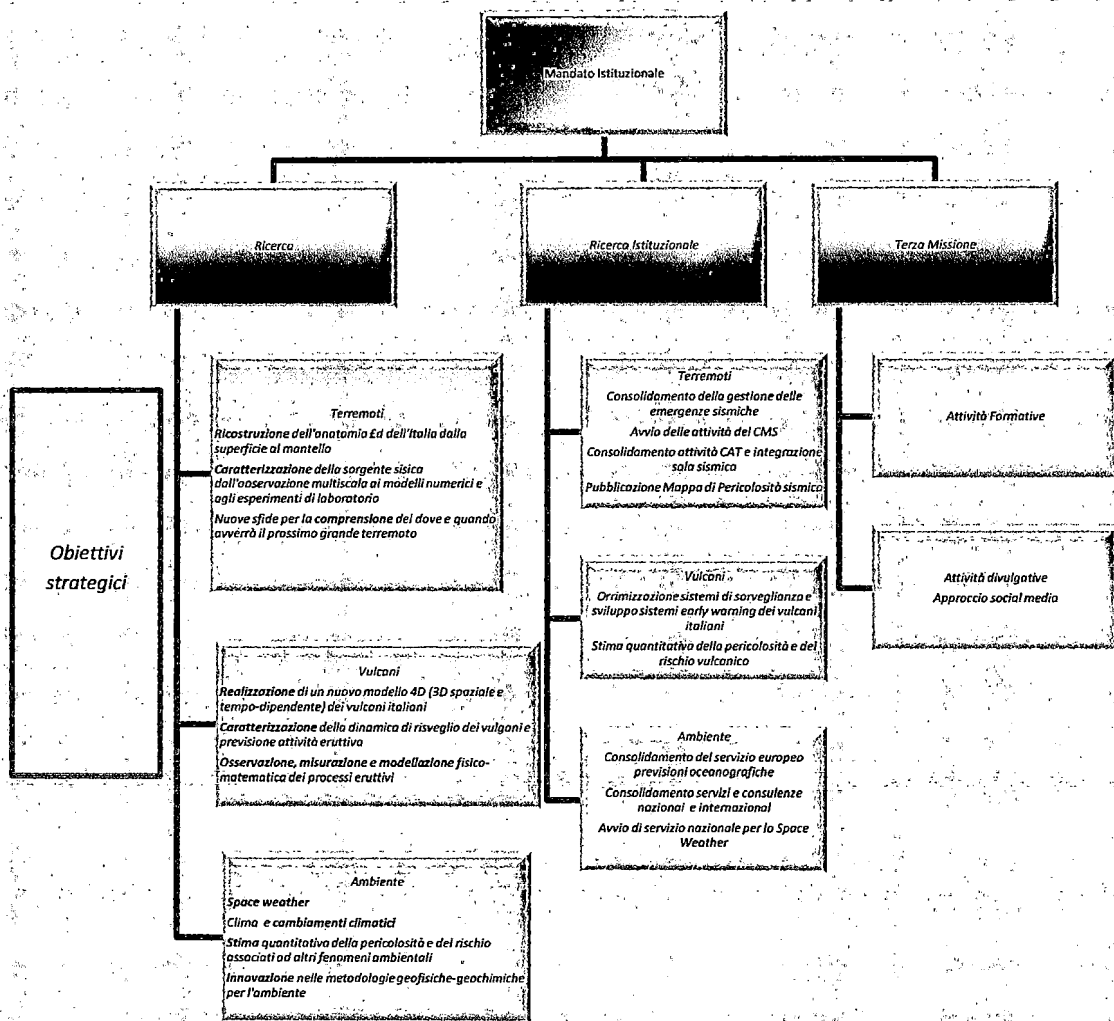

**OUTCOME**

**RICERCA SCIENTIFICA**  
Pubblicazione di articoli su riviste JCR

**RICERCA ISTITUZIONALE**  
Valorizzazione del patrimonio infrastrutturale

**TERZA MISSIONE**  
Attività di comunicazione, formazione e divulgazione

## 2.2. Obiettivi Strategici e Obiettivi Operativi

Studiare la Terra ed il suo funzionamento è fondamentale per comprendere meglio i meccanismi che controllano le complesse interazioni tra i diversi fenomeni ed elementi del "Sistema Terra", quali la generazione e il riciclo di parte della massa esterna del pianeta al suo interno attraverso il meccanismo della subduzione, i processi endogeni ed esogeni ad essa connessi, la circolazione atmosferica ed oceanica, il clima, le interazioni con il Sole, solo per citarne alcune. Lo studio della Terra, delle sue componenti e delle loro dinamiche ed interazioni reciproche sono infatti elementi-chiave non solo per comprendere i meccanismi fondamentali dei processi geologici, ma anche per poterne quantificare l'evoluzione futura: in altre parole, per poter sempre più "prevedere" il futuro del pianeta, condizione necessaria per poter pianificare una efficiente strategia di difesa dalle catastrofi naturali nonché uno sviluppo sostenibile e uno sfruttamento giudizioso delle risorse naturali, tendendo in particolare verso un più efficiente ed esteso utilizzo di quelle rinnovabili.

Per quanto riguarda la programmazione scientifica gli obiettivi strategici individuati, così come dettagliati nel Piano Triennale Attività 2017-2019 risultano in sintesi essere i seguenti:

- sviluppo di nuove conoscenze sui fenomeni geofisici e geochimici che caratterizzano il Sistema Terra con particolare riferimento ai fenomeni sismici, vulcanici e ambientali;
- sviluppo e applicazione di nuovi metodi e strumenti per lo studio della dinamica dei processi indagati, la stima della pericolosità e dei rischi ad essi associati, e la valutazione e valorizzazione delle georisorse;
- promozione di ricerche multidisciplinari e interdisciplinari in collaborazione con università e altri enti di ricerca e istituzioni nazionali e internazionali.

Pertanto le attività dell'ente vengono così organizzate:

1. Attività di ricerca coordinate nelle tre macro aree di riferimento Terremoti, Vulcani, Ambiente (valorizzazione della ricerca scientifica e tecnologica);
2. Attività di ricerca istituzionale per le pubbliche amministrazioni, in particolare, le attività svolte in Convenzione annuale, nell'ambito di un Accordo Quadro decennale, con il Dipartimento della Protezione Civile per la sorveglianza sismica e vulcanica del territorio nazionale e per le corrispondenti valutazioni di pericolosità, e le attività di monitoraggio sismico e delle deformazioni del suolo in aree industriali per conto del Ministero dello Sviluppo Economico (valorizzazione delle attività di Ricerca e Servizi per la Società e valorizzazione del patrimonio infrastrutturale INGV);
3. Attività di Terza Missione, comprendenti la Formazione, la Divulgazione, la Comunicazione e le attività museali (valorizzazione delle attività di Terza Missione).

### 2.2.1. Indirizzo Strategico della Ricerca

Come già descritto nei documenti istituzionali, l'INGV è organizzato in 3 Strutture: Ambiente, Terremoti e Vulcani. Tali strutture scientifiche sono a carattere tematico con compiti di programmazione, coordinamento e sviluppo. Ogni Struttura si articola in linee di attività scientifiche, infrastrutturali e di terza missione.

Con il Piano Triennale Attività (PTA) 2017-2019, approvato con delibera del Consiglio di Amministrazione n. 395/2017, sono stati assegnati ai Direttori delle tre Strutture gli obiettivi strategici a respiro triennale. Detta programmazione pluriennale è stata per la prima volta applicata per il triennio 2017-2019 e, seguendo le Linee Guida dell'ANVUR del Luglio 2015, sono stati organizzati in 3 aree strategiche ovvero Ricerca Scientifica, Ricerca Istituzionale (infrastrutture) e Terza Missione (divulgazione scientifica).

Proprio per il nuovo approccio tenuto con la programmazione scientifica strategica indicata nel PTA 2017- 2019, gli obiettivi strategici sono stati declinati in obiettivi operativi la cui realizzazione investe più di un'annualità.

Nella tabella seguente si riporta brevemente quanto ottenuto in termini di risultati raggiunti nel 2017 con riferimento agli Obiettivi strategici scientifici.

<b>OBIETTIVI STRATEGICI TRIENNIO 2017 - 2019 STRUTTURE DI RICERCA</b>							
assegnati con il Piano Triennale Attività 2017-2019 approvato con Delibera n. 365/2017							
<b>area strategica: Ricerca Scientifica e Tecnologica 2017-2019</b>							
<b>Descrizione obiettivo strategico</b>	<b>Obiettivo</b>	<b>Peso</b>	<b>Indicatore di risultato</b>	<b>Target</b>	<b>Target 2017</b>	<b>Target 2018</b>	<b>Target 2019</b>
Valorizzare la qualità della ricerca scientifica	OS1	25	IF delle riviste, n. di pubblicazioni e n. di pubblicazioni/ricercatore	Favorire l'incremento prodotti eccellenti ed elevati per migliorare i risultati della VQR 2011-2014	20%	30%	50%
Rafforzare il dinamismo dell'Ente per affrontare le nuove sfide	OS2	25	Numero di addetti alla ricerca e Linee di attività	Sviluppo e realizzazione di nuova organizzazione scientifica e redazione di documenti istituzionali- Formazione di gruppi di lavoro.	50%	40%	10%
Promuovere la rilevanza della ricerca tecnologica	OS3	20	Prodotti della ricerca tecnologica	Migliorare l'impatto della ricerca tecnologica rispetto ai valori della VQR 2011-2014	33%	33%	33%
Promuovere la capacità di attrarre risorse per la ricerca	OS4	15	Numero di progetti esterni sottomessi, rapporto finanziati/sottomessi, numero di progetti di ente	Sviluppo di sistemi per censimento e analisi progetti, bandi per progetti interni, incremento progetti finanziati/sottomessi	10%	40%	50%

Valorizzare le collaborazioni con Atenei, EPR, Istituti esteri	OS5	15	Dati censimento Alta Formazione e Alta qualificazione 2015-2017. Numero lavori degli incaricati di ricerca. Numero di convenzioni con Università	Incremento del n. dottorati, tirocini formativi, incarichi di ricerca, rispetto all'anno 2016	33%	33%	33%
--	-----	----	--	---	-----	-----	-----

	<b>Total e peso</b>	<b>100</b>					
--	---------------------	------------	--	--	--	--	--

**area strategica: Ricerca Istituzionale (Ricerca e Servizi per la Società) 2017-2019**

Descrizione obiettivo strategico	Obiettivo	Peso	Indicatore di risultato	Target	Target 2017	Target 2018	Target 2019
Promuovere un approccio multidisciplinare alla mitigazione dei rischi naturali attraverso la conoscenza dei processi, il monitoraggio dei fenomeni, lo sviluppo di modelli fisici e la stima della pericolosità a breve, medio e lungo termine	OS6	40	Banche dati, modelli numerici, mappe di pericolosità, prodotti in tempo reale, convenzioni e protocolli finalizzati al monitoraggio	Pianificazione, organizzazione e ottimizzazione delle infrastrutture per il monitoraggio sismico, vulcanico, ambientale (n.banche dati, mappe, laboratori e convenzioni)	20%	30%	50%
Contribuire a una più efficace gestione delle emergenze da catastrofi naturali	OS7	35	Dati e prodotti resi disponibili, tempi di comunicazione, partecipazione attiva all'emergenza, rilascio di rapporti, attivazione gruppi di emergenza	Sviluppo di procedura per l'emergenza con la definizione interfacce esterne (DPC, pubblico, media, Centri di Competenza). Costituzione di Unità di Crisi e protocollo attività	30%	45%	25%



Valorizzare la condivisione dei dati della ricerca scientifica e tecnologica	OS8	25	Numero e livello di condivisione delle banche dati, convenzioni con enti locali	Consolidamento di accordi e convenzioni con stato, regioni, enti locali. Protocollo di diffusione di nuovi dati e prodotti e aggiornamenti di preesistenti. Procedura per assegnazione DOI ai prodotti INGV	40%	30%	30%
	<b>Total e peso</b>	<b>100</b>					
<b>area strategica: Terza Missione 2017-2019</b>							
<b>Descrizione obiettivo strategico</b>	<b>Obiettivo</b>	<b>Peso</b>	<b>Indicatore di risultato</b>	<b>Target</b>	<b>Target 2017</b>	<b>Target 2018</b>	<b>Target 2019</b>
Promuovere la comunicazione, divulgazione e formazione verso gli stakeholders	OS9	90	sito web, piattaforme social, n. accessi, n. comunicati stampa, n. studenti	Lancio nuovo portale WEB nazionale, aumento dei post su social, incremento del n. studenti coinvolti nelle attività di divulgazione	40%	40%	20%
Rafforzare le interazioni con il modo della tecnologia e dell'industria	OS10	10	N. spin-off e associazioni temporanee di scopo (ATS)	Relazione su identificazione di aree potenziali per nuovi spin-off e ATS	30%	35%	35%
	<b>Total e peso</b>	<b>100</b>					

Nella tabella seguente si riporta brevemente quanto ottenuto in termini di risultati raggiunti nel 2017 con riferimento agli Obiettivi strategici scientifici.

I Direttori di Struttura e i Direttori di Sezione, sulla base di quanto stabilito nello Statuto, nel Regolamento di Organizzazione e Funzionamento e nel Regolamento del Personale, vengono valutati per lo svolgimento dell'attività scientifica e i Direttori di Sezione anche per l'attività gestionale in quanto gestiscono personale e risorse finanziarie. Ai Direttori di Struttura e di Sezione è attribuita un'indennità in base a quanto stabilito dall'art. 9, comma 2, del CCNL 5 marzo 1998 - Biennio economico - 1996-1997 detta "indennità di Direzione di Struttura e di particolare rilievo". Detta indennità, così come previsto nella Delibera CdA n. 103 del 17/10/2013, viene erogata nella misura del 60% a titolo di indennità di posizione e corrisposta su base mensile, e il restante 40%, è erogata a titolo di indennità di risultato. La parte variabile dell'indennità (40%) è corrisposta a seguito della valutazione, sulla base di relazioni a consuntivo delle attività svolte, e relative al raggiungimento degli obiettivi stabiliti dal Consiglio

di Amministrazione nel Piano Triennale di Attività e, solo per i Direttori di Sezione, anche in relazione alla valutazione positiva degli obiettivi di performance amministrativo-gestionali. Ai fini della valutazione sia i Direttori di Struttura che i Direttori di Sezione presentano al Consiglio di Amministrazione entro il 31 marzo di ogni anno una relazione a consuntivo sulle attività svolte con riferimento agli obiettivi indicati nel Piano Triennale di Attività per le attività di carattere scientifico e con riferimento al Piano Integrato per quanto riguarda le attività di carattere amministrativo-gestionale. Il Consiglio di Amministrazione annualmente valuta, secondo i criteri di cui al successivo paragrafo 2.3, i risultati raggiunti dai Direttori di Struttura e Sezione e attribuisce loro la valutazione finale che, per l'anno 2017, è rappresentata nelle Delibere n. 142/2019 del 25/07/2019 (Fonte: <http://istituto.ingv.it/it/amministrazionetrasparente/disposizioni-general/atti-general/atti-amministrativi-general/decreti-e-delibere/anno-2019-1/delibere-del-consiglio-di-amministrazione-1/12792-n-142-allegato-i-verbale-n-06-2019-valutazione-performance-direttori-di-dipartimento-e-di-sezione-e-attribuzione-quota-variabile-indennita-di-direzione-per-l-anno-2017-pdf/file.html>). Ai fini di una dettagliata comprensione dei risultati raggiunti in relazione alle attività scientifiche realizzate si rimanda al Piano Triennale Attività 2018 – 2020.

Nelle tabelle seguenti si riportano dettagliatamente i risultati conseguiti nell'anno 2017. In considerazione dell'innovativo approccio triennale con cui sono stati fissati gli obiettivi nel PTA 2017-2019, la correlazione tra gli indicatori e i target presenti nella Tabella verrà misurata alla fine del 2019.

#### **OS1 Valorizzare la qualità della ricerca scientifica**

2017	Censimento e analisi delle pubblicazioni (risultati sul PTA)
	Modificata la struttura del repository Earth Prints con nuova catalogazione delle pubblicazioni secondo le nuove aree tematiche
	Organizzazione giornata dedicata ad un anno dall'inizio della sequenza sismica Amatrice-Visso-Norcia
	partecipazione all'organizzazione dell' International Field Trip nelle terre dei terremoti del 1997, 2009 e 2016
	Promozione condivisione dati e risultati sulla sequenza del 2016 attraverso sito WEB interno dedicato alla condivisione dei dati e risultati <a href="https://sites.google.com/a/ingv.it/dati-emergenza/">https://sites.google.com/a/ingv.it/dati-emergenza/</a>
	Partecipazione al Progetto RETRACE-3D con CNR, ISPRA e DPC per la ricostruzione 3D della crosta nelle aree colpite dalla sequenza sismica

#### **OS2 Rafforzare il dinamismo dell'Ente per affrontare le nuove sfide**

2017	Effettuata riorganizzazione e semplificazione delle Linee di Attività scientifica (risultati sul PTA)
	Realizzazione del portale delle strutture (oggi dipartimenti) ( <a href="https://strutture.rm.ingv.it/">https://strutture.rm.ingv.it/</a> )
	Promossa la costituzione e il contributo alle attività di coordinamento dei seguenti Gruppi di Lavoro: "Rete dati", "Backup dati e servizi", "Contenuti web", "Polidat", "Perforazioni geotermiche in aree vulcaniche".
	Contributo alla redazione del Piano Triennale di Attività per le attività delle strutture scientifiche e delle attività trasversali

**OS3 Promuovere la rilevanza della ricerca tecnologica**

2017	Attuazione di un tavolo di lavoro con l'Ufficio Brevetti e partecipazione alla valutazione delle nuove proposte brevettuali. Promozione della giornata Brainstorming INGV per discutere nuove idee e soluzioni per il deposito di nuovi brevetti.
------	---

**OS4 Promuovere la capacità di attrarre risorse per la ricerca**

2017	Effettuato e pubblicato su PTA 2017-2019 censimento dei progetti nazionali e internazionali.
	Promozione di una piattaforma web per la proposizione, catalogazione e valutazione dei progetti di ricerca per bandi a finanziamento esterno <a href="http://gesper.ct.ingv.it/ghome.aspx#">http://gesper.ct.ingv.it/ghome.aspx#</a> .
	Contribuito alla preparazione e sottomissione di diversi progetti nazionali (e.g. Premiali 2015, FISR 2016 e FISR 2017, PON 2017, Bandi regione Lazio) e internazionali (progetto EUROVOLC, AXA, ecc.).
	Impostazione tecnico-scientifica e finanziaria di un progetto istituzionale top-down nell'ambito del FISR 2016.

**OS5 Valorizzare le collaborazioni con Atenei, EPR, Istituti esteri**

2017	Attività volte alla promozione di collaborazioni internazionali tramite MoU (Cina: IGG, Ecuador: EPN, Francia: IPGP, Giappone: NIED, USA: USGS e NOAA, Porthsmouth University, Malta University, BGS e Università di Edimburgo, Servizio Geologico Colombiano, ecc). Validazione di tutti gli accordi sottomessi tramite il DB convenzioni: <a href="http://gesper.ct.ingv.it/ghome.aspx#">http://gesper.ct.ingv.it/ghome.aspx#</a> .
	E' stato effettuato il censimento degli accordi e convenzioni ed è stato pubblicato nel PTA.
	Gli accordi in essere dall'aprile 2016 sono archiviati direttamente in piattaforma <a href="http://gesper.ct.ingv.it/ghome.aspx#">http://gesper.ct.ingv.it/ghome.aspx#</a>
	Gli accordi a partire dal 2015 sono pubblicati sul sito INGV alla pagina <a href="http://intranet.rm.ingv.it/sites/default/files/Accordi_e_Convenzioni-2015-2016-aprile2017.pdf">http://intranet.rm.ingv.it/sites/default/files/Accordi_e_Convenzioni-2015-2016-aprile2017.pdf</a>

**OS6 Promuovere un approccio multidisciplinare alla mitigazione dei rischi naturali**

2017	Pubblicato un primo censimento delle IR effettuato negli anni passati e si è iniziato a lavorare alla definizione della strategia e dei criteri per realizzare il nuovo censimento.
------	---

	Si è seguito inoltre lo sviluppo di EPOS ed EPOS-Italia al fine di raccordare e coordinare al meglio lo sviluppo di questi progetti infrastrutturali con le politiche di sviluppo dell'ente per quanto riguarda le problematiche sismiche e infrastrutturali trasversali.
--	---

**OS7 Contribuire ad una più efficace gestione delle risorse delle emergenze da catastrofi naturali**

2017	E' stata effettuata una analisi dei dati trasmessi a DPC dalla sala sismica del CNT e dei rapporti inviati durante l'emergenza sismica 2016-2017
	E' stata avviata una fase di verifica della congruenza dei contenuti delle convenzioni e dei prodotti in emergenza volta al miglioramento delle comunicazioni e dell'efficienza.
	Analisi dei successi e criticità dell'Unità di Crisi istituita il 24 agosto. Sulla base di questa esperienza e dell'esercitazione del 2015 è stato predisposto un nuovo protocollo di ente per le emergenze sismiche da discutere col Presidente.
	Organizzazione di 3 incontri con il personale INGV coinvolto a vario titolo nell'emergenza volti alla verifica delle attività. Alla luce di questi incontri è stato predisposto un documento di analisi, una presentazione ppt e una proposta di nuovo protocollo d'emergenza.
	Impostato contatti a livello nazionale (ENAC, Aeronautica militare, ASI, INFN) per favorire lo sviluppo di un servizio di space weather. Supporto alla partecipazione INGV al consorzio europeo PECASUS per la realizzazione di un servizio europeo di space weather in risposta ad una richiesta ICAO (International Civil Aviation Organization).
	Supporto alla revisione dei flussi di comunicazione tra INGV e DPC nell'ambito dell'Allegato A. Tali attività hanno anche riguardato i rapporti con altri Centri di Competenza (e.g. Univ. Firenze, CNR-IREA) con i quali è stata ripresa la collaborazione e sono stati siglati accordi di collaborazione scientifica (Univ. Firenze). Sono proseguiti inoltre i contatti con ENAC e AM relativamente alla tematica dell'impatto delle ceneri vulcaniche sul traffico aereo. Con ENAC è stata anche realizzata una esercitazione ai Campi Flegrei (ottobre 2017).

**OS8 Valorizzare la condivisione di dati della ricerca scientifica e tecnologica**

2017	Effettuato censimento e pubblicato su PTA
	Effettuato censimento delle banche dati valutate in collaborazione con il gruppo Polidat per l'impostazione del Registro Dati INGV.
	Applicazione della politica dati DP 200/2016, in collaborazione con il gruppo di lavoro Polidat. Contributo all'impostazione del registro dati INGV.

**OS9 Promuovere la comunicazione, divulgazione e formazione verso gli stakeholders**

2017	Partecipazione a numerosi incontro con il "Web group" e il GdL "Contenuti web" per la realizzazione del nuovo portale web dell'Istituto.
	Partecipazione alle attività di verifica e miglioramento delle attività del gruppo di comunicazione "INGV Terremoti" con l'obiettivo di rendere più efficace e snella la comunicazione terremoti individuando le attività in emergenza e quelle routinarie
	Avvio della fase editoriale del nuovo portale
	Validazione di numerosi comunicati e note stampa a carattere sismologico in collaborazione con l'Ufficio Stampa e Comunicazione.
	Promozione della costituzione di un gruppo "INGVambiente" per rendere più efficace la comunicazione delle tematiche della Struttura Ambiente
	Attivazione per la costituzione di un gruppo di lavoro "INGVvulcani"

**OS10 Rafforzare le interazioni con il mondo della tecnologia e dell'industria**

2017	Identificazione dei target da raggiungere in questo settore per l'eventuale definizione di un tavolo di lavoro dedicato a questo tema.
------	--

Vengono qui di seguito presentati gli obiettivi operativi suddivisi per Struttura Scientifica.

<b>SCHEDA ASSEGNAZIONE OBIETTIVI OPERATIVI</b>		
<b>VALUTATO</b>	<b>Direttore Struttura Scientifica Terremoti</b>	
<b>VALUTATORE</b>	<b>C.d.A.</b>	
<b>STRUTTURA</b>	<b>Terremoti</b>	
<b>area strategica: Ricerca Scientifica e Tecnologica 2017-2019</b>		
<b>AREA B) OBIETTIVI OPERATIVI</b>		
<b>Riferimento OS1</b>	<b>Valorizzare la qualità della ricerca scientifica</b>	
OO1.1	Censimento ed analisi delle pubblicazioni della Struttura	2017
OO1.2	Verifica ed analisi della produttività di aree/gruppi di ricerca	2017-2018
OO1.3	Promozione della sottomissione di articoli su riviste ad alto IF tramite comunicazioni mirate interne	2018-2019

OO1.4	Promozione e supporto a studi, alla pubblicazione dei risultati e dei dati sulla sequenza sismica in Appennino centrale iniziata il 24 agosto 2016	2017-2019
OO1.5	Promozione di iniziative per la internazionalizzazione delle attività di ricerca (Accordi internazionali, Sostegno al finanziamento di professori visitatori stranieri, eventi di formazione, supporto alla mobilità internazionale dei ricercatori)	2017-2019
<b>Riferimento OS2</b>	<b>Rafforzare il dinamismo dell'Ente per affrontare le nuove sfide</b>	
OO2.1	Analisi delle criticità dell'attuale organizzazione scientifica	2017
OO2.2	Atti amministrativi per la riorganizzazione scientifica. Piani Triennali e Rendiconti attività	2017 - 2019
OO2.3	Sviluppo di piattaforme informatiche mirate ad incentivare la comunicazione e la collaborazione all'interno dell'Istituto (portale delle Strutture)	2017-2018
OO2.4	Promozione del coordinamento istituzionale delle attività scientifiche/tecnologiche (tavoli tecnici, gruppi di lavoro)	2018-2019
OO2.5	Realizzazione di una banca dati delle competenze scientifiche, tecnologiche e tecniche dell'Istituto	2017-2019
<b>Riferimento OS3</b>	<b>Promuovere la rilevanza della ricerca tecnologica</b>	
OO3.1	Censimento delle attività tecnologiche e tecniche dell'Istituto	2017
OO3.2	Promozione e supporto allo sviluppo della attività tecnologica dell'Istituto (organizzazione di giornate di studio, workshop, gruppi di discussione, ecc.)	2018-2019
OO3.3	Promozione di attività di brevettazione nelle sezioni attraverso l'attivazione di specifiche iniziative (tavoli tecnici/gruppi di lavoro coadiuvati dall'Ufficio Trasferimento Tecnologico e Direttori di Sezione)	2017 - 2019
<b>Riferimento OS4</b>	<b>Promuovere la capacità di attrarre risorse per la ricerca</b>	
OO4.1	Censimento progetti nazionali e internazionali della struttura e Analisi dei progetti attivi.	2017
OO4.2	Ricognizione di opportunità per nuove aree progettuali nazionali e internazionali	2018-2019
OO4.3	Incremento dei progetti sottomessi e/o approvati rispetto all'anno 2016	2018-2019
<b>Riferimento OS5</b>	<b>Valorizzare le collaborazioni con Atenei, EPR, Istituti esteri</b>	
OO5.1	Censimento delle collaborazioni/patrocini	2017

005.2	Promozione e supporto allo sviluppo dei rapporti e delle collaborazioni con l'Università e altre istituzioni di ricerca (dottorati di ricerca, didattica, tutoraggio, ecc.): aumento del numero di collaborazioni rispetto al 2016	2017-2019
<b>area strategica: Ricerca Istituzionale (Ricerca e Servizi per la Società) 2017-2019</b>		
<b>Riferimento OS6</b>	<b>Promuovere un approccio multidisciplinare alla mitigazione dei rischi naturali attraverso la conoscenza dei processi, il monitoraggio e la simulazione dei fenomeni, la stima della pericolosità a breve, medio e lungo termine</b>	
006.1	Censimento delle infrastrutture e dei dati prodotti	2017
006.2	Supporto alla ottimizzazione dello sviluppo, utilizzo e condivisione delle infrastrutture di ricerca dell'Istituto (protocollo di utilizzo e gestione, formazione di gruppi di lavoro)	2018-2019
<b>Riferimento OS7</b>	<b>Contribuire a una più efficace gestione delle emergenze da catastrofi naturali</b>	
007.1	Identificazione e classificazione dei dati e prodotti trasmessi in emergenza rispetto alle convenzioni	2017
007.2	Protocollo di Unità di Crisi emergenza sismica e successivi aggiornamenti	2017-2019
007.3	Verifica Emergenza 2016-2017	2017-2019
<b>Riferimento OS8</b>	<b>Valorizzare la condivisione di dati della ricerca scientifica e tecnologica</b>	
008.1	Censimento convenzioni con Enti locali, Stato e Regioni e delle Banche dati	2017
008.2	Protocollo di assegnazione DOI ai prodotti INGV	2017-2018
008.3	Promozione e supporto allo sviluppo di politiche di organizzazione e condivisione dei dati prodotti dall'Istituto (internamente e verso il mondo esterno). Costituzione di un protocollo.	2018-2019
<b>area strategica: Terza Missione 2017-2019</b>		
<b>Riferimento OS9</b>	<b>Promuovere la comunicazione, divulgazione e formazione verso gli stakeholders</b>	
009.1	Partecipazione alla realizzazione del nuovo portale istituzionale. Organizzazione del Gruppo di Lavoro, partecipazione alle riunioni. Release del nuovo portale	2017-2019
009.2	Aumento delle attività sui social Terremoti (10% dei post; aumento del numero di visualizzazioni rispetto alla media degli anni precedenti esclusa emergenza)	2018-2019
<b>Riferimento OS10</b>	<b>Rafforzare le interazioni con il mondo della tecnologia e dell'industria</b>	

OO10.1	Identificazione di aree per potenziali nuovi spinoff e ATS	2017-2019
OO10.2	Relazione su identificazione di aree potenziali per nuovi spin-off e ats	2018-2019

<b>VALUTATO</b>	<b>Direttore Struttura Scientifica Ambiente</b>	
<b>VALUTATORE</b>	<b>C.d.A.</b>	
<b>STRUTTURA AFFERENZA</b>	<b>Ambiente</b>	
<b>area strategica: Ricerca Scientifica e Tecnologica 2017-2019</b>		

**AREA B) OBIETTIVI OPERATIVI**

<b>Riferimento OS1</b>	<b>Valorizzare la qualità della ricerca scientifica</b>	
OO1.1	Censimento ed analisi delle pubblicazioni della Struttura Ambiente	2017
OO1.2	Verifica ed analisi della produttività di aree/gruppi di ricerca	2017-2018
OO1.3	Promozione della sottomissione di articoli su riviste ad alto IF tramite comunicazioni mirate interne	2018-2019
OO1.4	Promozione di iniziative per la internazionalizzazione delle attività di ricerca (Accordi internazionali, Sostegno al finanziamento di professori visitatori stranieri, eventi di formazione, supporto alla mobilità internazionale dei ricercatori)	2017-2019
<b>Riferimento OS2</b>	<b>Rafforzare il dinamismo dell'Ente per affrontare le nuove sfide</b>	
OO2.1	Analisi delle criticità dell'attuale organizzazione scientifica	2017
OO2.2	Atti amministrativi per la riorganizzazione scientifica. Piani Triennali e Rendiconti attività	2017 - 2019
OO2.3	Sviluppo di piattaforme informatiche mirate ad incentivare la comunicazione e la collaborazione all'interno dell'Istituto (portale delle Strutture)	2017-2018
OO2.4	Promozione del coordinamento istituzionale delle attività scientifiche/tecnologiche (tavoli tecnici, gruppi di lavoro)	2018-2019
OO2.5	Realizzazione di una banca dati delle competenze scientifiche, tecnologiche e tecniche dell'Istituto	2017-2019
<b>Riferimento OS3</b>	<b>Promuovere la rilevanza della ricerca tecnologica</b>	
OO3.1	Censimento delle attività tecnologiche e tecniche dell'Istituto	2017
OO3.2	Promozione e supporto allo sviluppo della attività tecnologica dell'Istituto (organizzazione di giornate di studio, workshop, gruppi di discussione, ecc.)	2018-2019
OO3.3	Promozione di attività di brevettazione nelle sezioni attraverso l'attivazione di specifiche iniziative (tavoli	2017 - 2019



	tecnici/gruppi di lavoro coadiuvati dall'Ufficio Trasferimento Tecnologico e Direttori di Sezione)	
<b>Riferimento OS4</b>	<b>Promuovere la capacità di attrarre risorse per la ricerca</b>	
OO4.1	Censimento progetti nazionali e internazionali della struttura e Analisi dei progetti attivi.	2017
OO4.2	Ricognizione di opportunità per nuove aree progettuali nazionali e internazionali	2018-2019
OO4.3	Incremento dei progetti sottomessi e/o approvati rispetto all'anno 2016	2018-2019
<b>Riferimento OS5</b>	<b>Valorizzare le collaborazioni con Atenei, EPR, Istituti esteri</b>	
OO5.1	Censimento delle collaborazioni/patrocini	2017
OO5.2	Promozione e supporto allo sviluppo dei rapporti e delle collaborazioni con l'Università e altre istituzioni di ricerca (dottorati di ricerca, didattica, tutoraggio, ecc.): aumento del numero di collaborazioni rispetto al 2016	2017-2019
<b>area strategica: Ricerca Istituzionale (Ricerca e Servizi per la Società) 2017-2019</b>		
<b>Riferimento OS6</b>	<b>Promuovere un approccio multidisciplinare alla mitigazione dei rischi naturali attraverso la conoscenza dei processi, il monitoraggio e la simulazione dei fenomeni, la stima della pericolosità a breve, medio e lungo termine</b>	
OO6.1	Censimento delle infrastrutture e dei dati prodotti	2017
OO6.2	Supporto alla ottimizzazione dello sviluppo, utilizzo e condivisione delle infrastrutture di ricerca dell'Istituto (protocollo di utilizzo e gestione, formazione di gruppi di lavoro)	2018-2019
<b>Riferimento OS7</b>	<b>Contribuire a una più efficace gestione delle emergenze da catastrofi naturali</b>	
OO7.1	Analisi delle caratteristiche delle emergenze della geofisica ambientale (identificazione degli stakeholders)	2017
OO7.2	Creazione di un protocollo interno di intervento	2018 - 2019
<b>Riferimento OS8</b>	<b>Valorizzare la condivisione di dati della ricerca scientifica e tecnologica</b>	
OO8.1	Censimento convenzioni con Enti locali, Stato e Regioni e delle Banche dati	2017
OO8.2	Protocollo di assegnazione DOI ai prodotti INGV	2017-2018
OO8.3	Promozione e supporto allo sviluppo di politiche di organizzazione e condivisione dei dati prodotti dall'Istituto (internamente e verso il mondo esterno). Costituzione di un protocollo.	2018-2019

<b>area strategica: Terza Missione 2017-2019</b>		
<b>Riferimento OS9</b>	<b>Promuovere la comunicazione, divulgazione e formazione verso gli stakeholders</b>	
OO9.1	Collaborazione all'organizzazione dei contenuti del portale INGV Ambiente (partecipazione a incontri, definizione di referenti, elaborazione di FAQ)	2017-2019
OO9.2	Promozione e supporto allo sviluppo di nuovi strumenti di comunicazione dell'ente (sito web istituzionale, social media, ecc.) Creazione del Blog INGV Ambiente	2018-2019
<b>Riferimento OS10</b>	<b>Rafforzare le interazioni con il modo della tecnologia e dell'industria</b>	
OO10.1	Identificazione di aree per potenziali nuovi spinoff e ATS	2017-2019
OO10.2	Relazione su identificazione di aree potenziali per nuovi spin-off e ats	2018-2019

<b>VALUTATO</b>	<b>Direttore Struttura Scientifica Vulcani</b>	
<b>VALUTATORE</b>	<b>C.d.A.</b>	
<b>STRUTTURA AFFERENZA</b>	<b>Vulcani</b>	
<b>area strategica: Ricerca Scientifica e Tecnologica 2017-2019</b>		

**AREA B) OBIETTIVI OPERATIVI**

<b>Riferimento OS1</b>	<b>Valorizzare la qualità della ricerca scientifica</b>	
OO1.1	Censimento delle pubblicazioni della Struttura Vulcani	2017
OO1.2	Verifica ed analisi della produttività della Struttura per tematiche/gruppi di ricerca	2017-2019
OO1.3	Promozione e supporto allo sviluppo della ricerca collaborativa e di frontiera	2018-2019
OO1.4	Promozione di iniziative per la internazionalizzazione delle attività di ricerca (Accordi internazionali, Sostegno al finanziamento di professori visitatori stranieri, eventi di formazione , supporto alla mobilità internazionale dei ricercatori)	2017-2019
<b>Riferimento OS2</b>	<b>Rafforzare il dinamismo dell'Ente per affrontare le nuove sfide</b>	
OO2.1	Analisi delle criticità dell'attuale organizzazione della rete scientifica	2017
OO2.2	Atti amministrativi per la riorganizzazione della rete scientifica (piani triennali e rendiconti attività)	2017-2019
OO2.3	Sviluppo di piattaforme informatiche mirate ad incentivare la comunicazione e la collaborazione all'interno dell'Istituto (e.g. portale delle Strutture)	2017-2018
OO2.4	Promozione del coordinamento istituzionale delle attività scientifiche e tecnologiche (e.g. gruppi di lavoro e di discussione, tavoli tecnici)	2017-2019

002.5	Realizzazione di una banca dati delle competenze scientifiche, tecnologiche e tecniche dell'Istituto	2017-2018
<b>Riferimento OS3</b>	<b>Promuovere la rilevanza della ricerca tecnologica</b>	
003.1	Censimento e analisi delle attività tecnologiche e tecniche dell'Istituto	2017-2018
003.2	Promozione e supporto allo sviluppo dell'attività tecnologica dell'Istituto (giornate di studio, workshop, gruppi di discussione, ecc.)	2018-2019
003.3	Promozione di attività di brevettazione nelle sezioni attraverso l'attivazione di specifiche iniziative (tavoli tecnici/gruppi di lavoro coadiuvati dall'Ufficio Trasferimento Tecnologico e Direttori di Sezione)	2017 - 2019
<b>Riferimento OS4</b>	<b>Promuovere la capacità di attrarre risorse per la ricerca</b>	
004.1	Censimento dei progetti nazionali e internazionali della Struttura Vulcani e sua analisi	2017
004.2	Promozione di nuove opportunità progettuali nazionali e internazionali (sia bottom-up che top-down)	2017-2019
004.3	Promozione e sviluppo della capacità progettuale della Struttura (rispetto all'anno 2016)	2018-2019
<b>Riferimento OS5</b>	<b>Valorizzare le collaborazioni con Atenei, EPR, Istituti esteri</b>	
005.1	Censimento delle convenzioni/accordi di programma/MoU con altre istituzioni accademiche e della ricerca	2017
005.2	Promozione e supporto allo sviluppo dei rapporti e delle collaborazioni con l'Università e altre istituzioni di ricerca (dottorati di ricerca, didattica, tutoraggio, ecc.)	2017-2019
<b>area strategica: Ricerca Istituzionale (Ricerca e Servizi per la Società) 2017-2019</b>		
<b>Riferimento OS6</b>	<b>Promuovere un approccio multidisciplinare alla mitigazione dei rischi naturali attraverso la conoscenza dei processi, il monitoraggio e la simulazione dei fenomeni, la stima della pericolosità a breve, medio e lungo termine</b>	
006.1	Censimento e analisi delle infrastrutture di ricerca e monitoraggio dell'Istituto, dei dati prodotti, dei modelli di simulazione dei fenomeni, e delle stime di pericolosità vulcanica (in sinergia con il progetto EPOS)	2017-2018
006.2	Supporto alla ottimizzazione dello sviluppo, utilizzo e integrazione delle diverse infrastrutture di ricerca e monitoraggio, dati e modelli dell'Istituto ai fini della quantificazione della pericolosità vulcanica (in sinergia con il progetto EPOS)	2018-2019
<b>Riferimento OS7</b>	<b>Contribuire a una più efficace gestione delle emergenze da catastrofi naturali</b>	

007.1	Promozione e supporto allo sviluppo di procedure e accordi con istituzioni nazionali e internazionali, nonché con altre università e enti, ai fini della mitigazione del rischio vulcanico (e.g. DPC, ENAC, ecc.)	2017-2019
007.2	Supporto allo sviluppo di protocolli per la gestione delle crisi e delle emergenze vulcaniche	2017-2019
<b>Riferimento OS8</b>	<b>Valorizzare la condivisione di dati della ricerca scientifica e tecnologica</b>	
008.1	Censimento delle banche dati e delle convenzioni con Enti locali, Stato e Regioni che li utilizzano	2017
008.2	Supporto allo sviluppo di un protocollo per l'assegnazione del DOI ai dati e prodotti INGV	2017-2018
008.3	Promozione e supporto allo sviluppo di politiche di organizzazione e condivisione dei dati prodotti dall'Istituto (internamente e verso il mondo esterno)	2018-2019
<b>area strategica: Terza Missione 2017-2019</b>		
<b>Riferimento OS9</b>	<b>Promuovere la comunicazione, divulgazione e formazione verso gli stakeholders</b>	
009.1	Supporto alla organizzazione e popolamento dei contenuti del portale INGV - Struttura Vulcani (partecipazione a incontri, definizione di referenti, ecc.)	2017-2019
009.2	Promozione e supporto allo sviluppo di nuovi strumenti di comunicazione delle Struttura Vulcani (e.g. social media, blog, ecc.)	2018-2019
<b>Riferimento OS10</b>	<b>Rafforzare le interazioni con il modo della tecnologia e dell'industria</b>	
0010.1	Identificazione di aree per potenziali nuovi spinoff e ATS	2017-2019
0010.2	Relazione su identificazione di aree potenziali per nuovi spin-off e ats	2018-2019

Le Sezioni sono unità organizzative tecnico scientifiche presso le quali si svolgono le attività di ricerca, monitoraggio, sorveglianza e la gestione delle infrastrutture. I Direttori di Sezione si configurano anche come responsabili dei Centri di Responsabilità amministrativa e pertanto gestiscono il budget della sezione e le risorse umane afferenti la stessa.

Pertanto ai Direttori di Sezione sono stati assegnati sia obiettivi scientifici (con Delibera del Consiglio di Amministrazione n. 454/2017 declinati dagli Obiettivi Strategici dei Direttori di Dipartimento) sia obiettivi gestionali di carattere amministrativo (con Delibera del Consiglio di Amministrazione n. 332B/2017 declinati dagli obiettivi del Direttore Generale).

Di seguito le schede che mostrano gli obiettivi gestionali assegnati, suddivisi per Sezione.

<b>VALUTATO</b>	<b>Direttore della Sezione di Roma2</b>			
<b>VALUTATORE</b>	<b>Consiglio di Amministrazione</b>			
<b>STRUTTURA AFFERENZA</b>	Sezione di RM2			
<b>AREA OBIETTIVI GESTIONALI</b>				
<b>Rif. obiettivo</b>	<b>Obiettivo</b>	<b>Indicatore</b>	<b>Target</b>	<b>Grado di raggiungimento</b>
OO - 1	Miglioramento della capacità di gestione delle risorse da progetti e convenzioni	N.atti amministrativi	Realizzazione di strumento informatico per automazione atti amministrativi	Obiettivo pienamente raggiunto in quanto Sono stati installati dischi di rete (\\admina) in condivisione con tutto il personale amministrativo della sezione
OO - 2	Miglioramento delle attività gestionali delle risorse umane sui progetti	Tempi di trasmissione degli atti relativi al DB progetti (storni-anticipazioni-cambio fondi)	Tempestività della comunicazione e degli atti all'AC : entro l'ultimo giorno del mese precedente a quello della variazione	Obiettivo pienamente raggiunto in quanto il 45% degli atti sono stati trasmessi nei tempi stabiliti. Il criterio fissato come target era che almeno il 40% degli atti doveva essere trasmesso nei tempi stabiliti.
OO - 3	Rispetto degli adempimenti indicati e previsti dal Responsabile della Prevenzione della Corruzione e della Trasparenza	Tempi di pubblicazione dei decreti nel DB e in Anagrafe delle prestazioni	Tempestività della pubblicazione: entro 48 ore dalla data di protocollo	Obiettivo pienamente raggiunto in quanto i documenti sono stati caricati nella sezione Amministrazione Trasparente entro il giorno successivo alla protocollazione (298 atti)
OO - 4	Gestione delle risorse finanziarie assegnate nel bilancio annuale	Budget di sezione	Attendibilità delle previsioni sul budget assegnato annualmente (% di scostamento rispetto alla previsione)	Obiettivo pienamente raggiunto in quanto la percentuale di scostamento rispetto alla previsione è del 9%. Il target fissato era di stare al di sotto del 60%.
OO - 5	Valorizzazione delle attività a supporto della ricerca	Associati di ricerca universitari	Ogni rinnovo o iscrizione di associatura completo di Loginmiur e Doppia affiliazione	Obiettivo pienamente raggiunto in quanto 4 degli 6 associati hanno caricato Loginmiur e tutti e 6 hanno indicato l'affiliazione INGV sulle pubblicazioni scientifiche

			nelle pubblicazioni	
OO - 6	Supporto alle attività gestionali a supporto della ricerca	N. Missioni	Realizzazione di pagine web per la richiesta, approvazione e gestione delle missioni	Obiettivo pienamente raggiunto in quanto è stato aggiornato tutto il sito di sezione Roma2 ( <a href="http://roma2.rm.ingv.it/">http://roma2.rm.ingv.it/</a> ) con le nuove Unità funzionali progetti di ricerca e personale. Nel menu del sito è stata aggiunta la parte amministrativa Missioni e Acquisti per avere i collegamenti veloci ai programmi di gestione e sono iniziati test delle nuove procedure.

<b>VALUTATO</b>	<b>Direttore della Sezione di MILANO</b>			
<b>VALUTATORE</b>	<b>Consiglio di Amministrazione</b>			
<b>STRUTTURA AFFERENZA</b>	Sezione di Milano			
<b>AREA OBIETTIVI GESTIONALI</b>				
<b>Rif. obiettivo</b>	<b>Obiettivo</b>	<b>Indicatore</b>	<b>Target</b>	<b>Grado di raggiungimento</b>
OO - 1	Miglioramento della gestione delle risorse umane	N. Corsi di formazione	Aumento dei corsi di formazioni indirizzati alla valorizzazione delle professionalità esistenti	Obiettivo pienamente raggiunto in quanto n. 8 dipendenti della sezione hanno seguito i corsi Valore PA.
OO - 2	Valorizzazione delle attività gestionali delle risorse umane sui progetti	Tempi di trasmissione degli atti relativi al DB progetti (storni-anticipazioni-cambio fondi)	Tempestività della comunicazione degli atti all'AC : entro l'ultimo giorno del mese precedente a quello della variazione	Obiettivo pienamente raggiunto in quanto il 62% degli atti sono stati trasmessi nei tempi stabiliti. Il criterio fissato come target era che almeno il 40% degli atti doveva essere trasmesso nei tempi stabiliti.

OO - 3	Rispetto degli adempimenti indicati e previsti dal Responsabile della Prevenzione della Corruzione e della Trasparenza	Tempi di pubblicazione dei decreti nel DB e in Anagrafe delle prestazioni	Tempestività della pubblicazione: entro 48 ore dalla data di protocollo	Obiettivo pienamente raggiunto in quanto i documenti sono stati caricati nella sezione Amministrazione Trasparente entro il giorno successivo alla protocollazione (76 atti)
OO - 4	Gestione delle risorse finanziarie assegnate nel bilancio annuale	Budget di sezione	Attendibilità delle previsioni sul budget assegnato annualmente (% di scostamento rispetto alla previsione)	Obiettivo pienamente raggiunto in quanto la percentuale di scostamento rispetto alla previsione è del 9%. Il target fissato era di stare al di sotto del 60%.
OO - 5	Valorizzazione delle attività a supporto della ricerca	Associati di ricerca universitari; N. convenzioni tirocini con Atenei	Ogni rinnovo o iscrizione di associatura completo di Loginmiur e Doppia affiliazione nelle pubblicazioni; Mantenimento delle attuali convenzioni e aumento del n. tirocinanti	Obiettivo pienamente raggiunto in quanto Sono state attivate e rinnovate le convenzioni per tirocini curriculari con Università di Torino, con PoliMi, UniNA, UniPV, UniGe e Bicocca.

<b>VALUTATO</b>	<b>Direttore della Sezione di PISA</b>			
<b>VALUTATORE</b>	<b>Consiglio di Amministrazione</b>			
<b>STRUTTURA AFFERENZA</b>	Sezione di Pisa			
<b>AREA OBIETTIVI GESTIONALI</b>				
<b>Rif. obiettivo</b>	<b>Obiettivo</b>	<b>Indicatore</b>	<b>Target</b>	<b>Grado di raggiungimento</b>
OO - 1	Miglioramento della gestione delle risorse umane	N. atti volti a definire un nuovo modello di riorganizzazione del servizio amministrativo della sezione	Emanazione dell'atto di ridefinizione dei compiti del Servizio amministrativo della sezione	Obiettivo sostanzialmente raggiunto (90%) in quanto sono stati emessi decreti nn. 70 e 71 per l'organizzazione amministrativa della sezione
OO - 2	Valorizzazione delle attività gestionali delle risorse umane sui progetti	Tempi di trasmissione degli atti relativi al DB	Tempestività della comunicazione degli atti all'AC	Obiettivo raggiunto in quanto il 38% degli atti sono

		progetti (storni-anticipazioni-cambio fondi)	: entro l'ultimo giorno del mese precedente a quello della variazione	stati trasmessi nei tempi stabiliti. Il criterio fissato come target era che almeno il 40% degli atti doveva essere trasmesso nei tempi stabiliti.
OO - 3	Rispetto degli adempimenti indicati e previsti dal Responsabile della Prevenzione della Corruzione e della Trasparenza	Tempi di pubblicazione dei decreti nel DB e in Anagrafe delle prestazioni	Tempestività della pubblicazione: entro 48 ore dalla data di protocollo	Obiettivo pienamente raggiunto in quanto Obiettivo pienamente raggiunto in quanto i documenti sono stati caricati nella sezione Amministrazione Trasparente entro il giorno successivo alla protocollazione (93 atti)
OO - 4	Gestione delle risorse finanziarie assegnate nel bilancio annuale	Budget di sezione	Attendibilità delle previsioni sul budget assegnato annualmente (% di scostamento rispetto alla previsione)	Obiettivo pienamente raggiunto in quanto la percentuale di scostamento rispetto alla previsione è del 10%. Il target fissato era di stare al di sotto del 60%.
OO - 5	Valorizzazione delle attività a supporto della ricerca	Associati di ricerca universitari	Ogni rinnovo o iscrizione di associatura completo di Loginmiur e Doppia affiliazione nelle pubblicazioni	Obiettivo sostanzialmente raggiunto (90%) in quanto di 2 di 4 associati di ricerca hanno correttamente caricato Loginmiur e hanno indicato la doppia affiliazione nelle pubblicazioni



<b>VALUTATO</b>	<b>Direttore della Sezione di Roma1</b>			
<b>VALUTATORE</b>	<b>Consiglio di Amministrazione</b>			
<b>STRUTTURA AFFERENZA</b>	Sezione di RM1			
<b>AREA OBIETTIVI GESTIONALI</b>				
<b>Rif. obiettivo</b>	<b>Obiettivo</b>	<b>Indicatore</b>	<b>Target</b>	<b>Grado di raggiungimento</b>
OO - 1	Rispetto delle linee politiche e gestionali delineate dai vertici dell'Ente	N.atti amministrativi; N. sessioni a convegni nazionali e internazionali	Partecipazione e ad incontri e alle attività proposte dal Presidente e Direttore Generale e dei Direttori di Struttura; Aumento del n. sessioni a convegni	Obiettivo pienamente raggiunto con la pubblicazione dei decreti nn. 27 e 59.
OO - 2	Miglioramento delle attività gestionali delle risorse umane sui progetti	Tempi di trasmissione degli atti relativi al DB progetti (storni-anticipazioni-cambio fondi)	Tempestività della comunicazione e degli atti all'AC: entro l'ultimo giorno del mese precedente a quello della variazione	Obiettivo pienamente raggiunto in quanto il 70% degli atti sono stati trasmessi nei tempi stabiliti. Il criterio fissato come target era che almeno il 40% degli atti doveva essere trasmesso nei tempi stabiliti
OO - 3	Rispetto degli adempimenti indicati e previsti dal Responsabile della Prevenzione della Corruzione e della Trasparenza	Tempi di pubblicazione dei decreti nel DB e in Anagrafe delle prestazioni	Tempestività della pubblicazione: entro 48 ore dalla data di protocollo	Obiettivo pienamente raggiunto in quanto i documenti sono stati caricati nella sezione Amministrazione e Trasparenza entro il giorno successivo alla protocollazione (205 atti)
OO - 4	Gestione delle risorse finanziarie assegnate nel bilancio annuale	Budget di sezione	Attendibilità delle previsioni sul budget assegnato	Obiettivo pienamente raggiunto in quanto la percentuale di

			annualmente (% di scostamento rispetto alla previsione)	scostamento rispetto alla previsione è del 9%. Il target fissato era di stare al di sotto del 60%.
OO - 5	Valorizzazione delle attività a supporto della ricerca	N. Associati di ricerca universitari; N. collaborazioni con istituti esteri	Ogni rinnovo o iscrizione di associatura completo di Loginmiur e Doppia affiliazione nelle pubblicazioni; Aumento del numero di collaborazioni	Obiettivo pienamente raggiunto in quanto 7 degli 11 associati hanno caricato Loginmiur e 10 su 11 associati hanno indicato la doppia affiliazione nelle pubblicazioni.
OO - 6	Miglioramento della gestione delle risorse umane	N. corsi di formazione	Aumento del n. di seminari e corsi di formazione per valorizzazione le competenze del personale	Obiettivo pienamente raggiunto in quanto la sezione ha organizzato n. 15 seminari di Ente, n. 1 workshop congiunto INGV-IBM della durata di 3 giorni, e n. 1 corso di programmazione e cloud Bluemix - Seismocloud di 40 ore, corso a cui hanno partecipato 10 tra tecnici e ricercatori Ingv e 10 studenti universitari di ingegneria informatica.

<b>VALUTATO</b>	<b>Direttore della Sezione di BOLOGNA</b>			
<b>VALUTATORE</b>	<b>Consiglio di Amministrazione</b>			
<b>STRUTTURA AFFERENZA</b>	Sezione di Bologna			
<b>AREA OBIETTIVI GESTIONALI</b>				
<b>Rif. obiettivo</b>	<b>Obiettivo</b>	<b>Indicatore</b>	<b>Target</b>	<b>Grado di raggiungimento</b>
OO - 1	Miglioramento della gestione delle risorse umane	N. atti volti a definire un nuovo modello di riorganizzazione del servizio amministrativo della sezione	Emanazione dell'atto di Riorganizzazione del Servizio amministrativo della sezione con ridistribuzione delle mansioni	Obiettivo pienamente raggiunto con la pubblicazione dei decreti nn. 16, 36 e 37/2017
OO - 2	Valorizzazione delle attività gestionali delle risorse umane sui progetti	Tempi di trasmissione degli atti relativi al DB progetti (storni-anticipazioni-cambio fondi)	Tempestività della comunicazione degli atti all'AC : entro l'ultimo giorno del mese precedente a quello della variazione	Obiettivo pienamente raggiunto in quanto il 69% degli atti sono stati trasmessi nei tempi stabiliti. Il criterio fissato come target era che almeno il 40% degli atti doveva essere trasmesso nei tempi stabiliti.
OO - 3	Rispetto degli adempimenti indicati e previsti dal Responsabile della Prevenzione della Corruzione e della Trasparenza	Tempi di pubblicazione dei decreti nel DB e in Anagrafe delle prestazioni	Tempestività della pubblicazione: entro 48 ore dalla data di protocollo	Obiettivo pienamente raggiunto in quanto i documenti sono stati caricati nella sezione Amministrazione Trasparente entro il giorno successivo alla protocollazione (90 atti)

OO - 4	Gestione delle risorse finanziarie assegnate nel bilancio annuale	Budget di sezione	Attendibilità delle previsioni sul budget assegnato annualmente e (% di scostamento o rispetto alla previsione)	Obiettivo pienamente raggiunto in quanto la percentuale di scostamento rispetto alla previsione è del 13%. Il target fissato era di stare al di sotto del 60%.
OO - 5	Valorizzazione delle attività a supporto della ricerca	Associati di ricerca universitari	Ogni rinnovo o iscrizione di associatura completo di Loginmiur e Doppia affiliazione nelle pubblicazioni	Obiettivo pienamente raggiunto in quanto i 3 incaricati di ricerca afferenti alla sezione di Bologna hanno indicato correttamente l'affiliazione in Loginmiur

<b>VALUTATO</b>	<b>Direttore della Sezione di CATANIA</b>			
<b>VALUTATORE</b>	<b>Consiglio di Amministrazione</b>			
<b>STRUTTURA AFFERENZA</b>	Sezione di Catania			
<b>AREA OBIETTIVI GESTIONALI</b>				
<b>Rif. obiettivo</b>	<b>Obiettivo</b>	<b>Indicatore</b>	<b>Target</b>	<b>Grado di raggiungimento</b>
OO - 1	Miglioramento della gestione delle risorse umane	Decreti e Ordini di servizio	Atti amministrativi per la riorganizzazione delle attività della sezione	Obiettivo pienamente raggiunto con la pubblicazione dei decreti nn. 70 e 71.
OO - 2	Valorizzazione delle attività gestionali delle risorse umane sui progetti	Tempi di trasmissione degli atti relativi al DB progetti (storni-anticipazioni-cambio fondi)	Tempestività della comunicazione degli atti all'AC : entro l'ultimo giorno del	Obiettivo pienamente raggiunto in quanto il 73% degli atti sono stati trasmessi nei tempi stabiliti. Il criterio fissato

			mese precedent e a quello della variazione	come target era che almeno il 40% degli atti doveva essere trasmesso nei tempi stabiliti.
OO - 3	Rispetto degli adempimenti indicati e previsti dal Responsabile della Prevenzione della Corruzione e della Trasparenza	Tempi di pubblicazione dei decreti nel DB e in Anagrafe delle prestazioni	Tempestività della pubblicazione: entro 48 ore dalla data di protocollo	Obiettivo pienamente raggiunto in quanto i documenti sono stati caricati nella sezione Amministrazione Trasparente entro il giorno successivo alla protocollazione (211 atti)
OO - 4	Gestione delle risorse finanziarie assegnate nel bilancio annuale	Budget di sezione	Attendibilità delle previsioni sul budget assegnate annualmente (% di scostamento rispetto alla previsione)	Obiettivo pienamente raggiunto in quanto la percentuale di scostamento rispetto alla previsione è del 36%. Il target fissato era di stare al di sotto del 60%.
OO - 5	Valorizzazione delle attività a supporto della ricerca	Associati di ricerca universitari	Ogni rinnovo o iscrizione di associatura a completo di Loginmiur e Doppia affiliazione nelle pubblicazioni	Obiettivo pienamente raggiunto in quanto i 2 associati di ricerca hanno correttamente indicato l'affiliazione in Loginmiur e nelle pubblicazioni scientifiche
OO - 6	Miglioramento della gestione delle emergenze	Flussi organizzativi per la gestione delle emergenze	Censimento dei protocolli/attività gestionali in emergenza Documento di analisi delle	Obiettivo raggiunto al 90% in quanto sono state effettuate riunioni mensili. Si è proceduto alla proposta di criteri di un documento di riferimento che

			criticità e proposta di protocollo	verrà formalizzato nel 2018.
--	--	--	------------------------------------	------------------------------

<b>VALUTATO</b>	<b>Direttore della Sezione di CNT</b>			
<b>VALUTATORE</b>	<b>Consiglio di Amministrazione</b>			
<b>STRUTTURA AFFERENZA</b>	Sezione di CNT			
<b>AREA OBIETTIVI GESTIONALI</b>				
<b>Rif. obiettivo</b>	<b>Obiettivo</b>	<b>Indicatore</b>	<b>Target</b>	<b>Grado di raggiungimento</b>
OO - 1	Miglioramento della gestione delle risorse umane	N. Corsi di formazione. Valorizzazioni e delle competenze	Maggiore inclusione del personale nelle attività della sezione. Aumento dei corsi di formazioni indirizzati alla valorizzazione delle professionalità esistenti	Obiettivo raggiunto al 90% in quanto sono stati effettuati n. 3 corsi di formazione
OO - 2	Miglioramento delle attività amministrativi e gestionali di sezione	Decreti e atti amministrativi interni	Atti amministrativi di riorganizzazione delle attività gestionali della sezione	Obiettivo pienamente raggiunto con la pubblicazione dei decreti nn. 100 e 333.
OO - 3	Rispetto degli adempimenti indicati e previsti dal Responsabile della Prevenzione della Corruzione e della Trasparenza	Tempi di pubblicazione dei decreti nel DB e in Anagrafe delle prestazioni	Tempestività della pubblicazione: entro 48 ore dalla data di protocollo	Obiettivo pienamente raggiunto in quanto i documenti sono stati caricati nella sezione Amministrazione e Trasparenza entro il giorno successivo alla protocollazione (334 atti)

OO - 4	Gestione delle risorse finanziarie assegnate nel bilancio annuale	Budget di sezione	Attendibilità delle previsioni sul budget assegnato annualmente (% di scostamento rispetto alla previsione)	Obiettivo pienamente raggiunto in quanto la percentuale di scostamento rispetto alla previsione è del 52%. Il target fissato era di stare al di sotto del 60%.
OO - 5	Valorizzazione delle attività a supporto della ricerca	Associati di ricerca universitari	Incremento n. associati di ricerca. Ogni rinnovo o iscrizione di associatura completo di Loginmiur e Doppia affiliazione nelle pubblicazioni	Obiettivo pienamente raggiunto i 2 associati di ricerca hanno correttamente indicato l'affiliazione in Loginmiur e nelle pubblicazioni scientifiche
OO - 6	Valorizzazione delle attività gestionali delle risorse umane sui progetti	Tempi di trasmissione degli atti relativi al DB progetti (storni-anticipazioni-cambio fondi)	Tempestività della comunicazione degli atti all'AC : entro l'ultimo giorno del mese precedente a quello della variazione	Obiettivo pienamente raggiunto in quanto il 58% degli atti sono stati trasmessi nei tempi stabiliti. Il criterio fissato come target era che almeno il 40% degli atti doveva essere trasmesso nei tempi stabiliti.
OO - 7	Miglioramento della gestione delle emergenze	Flussi organizzativi per la gestione delle emergenze	Censimento dei protocolli/attività gestionali in emergenza. Documento di analisi delle criticità e proposta di protocollo	Obiettivo raggiunto al 90% in quanto sono state effettuate riunioni preparatorie con cadenza mensile. Il documento verrà realizzato nel 2018.

<b>VALUTATO</b>	<b>Direttore della Sezione di NAPOLI</b>			
<b>VALUTATORE</b>	<b>Consiglio di Amministrazione</b>			
<b>STRUTTURA AFFERENZA</b>	Sezione di Napoli			
<b>AREA OBIETTIVI GESTIONALI</b>				
<b>Rif. obiettivo</b>	<b>Obiettivo</b>	<b>Indicatore</b>	<b>Target</b>	<b>Grado di raggiungimento</b>
OO - 1	Miglioramento della gestione delle risorse umane	N. Corsi di formazione	Aumento dei corsi di formazione indirizzati alla valorizzazione delle professionalità esistenti	Obiettivo pienamente raggiunto in quanto sono stati realizzati i corsi così come approvati nel piano di formazione dell'Ente, inclusi quelli ad indirizzo amministrativo gestionale (Bilancio, Appalti e Progettazione Europea)
OO - 2	Valorizzazione delle attività gestionali delle risorse umane sui progetti	Tempi di trasmissione degli atti relativi al DB progetti (storni-anticipazioni-cambio fondi)	Tempestività della comunicazione degli atti all'AC : entro l'ultimo giorno del mese precedente e a quello della variazione	Obiettivo pienamente raggiunto in quanto il 63% degli atti sono stati trasmessi nei tempi stabiliti. Il criterio fissato come target era che almeno il 40% degli atti doveva essere trasmesso nei tempi stabiliti.
OO - 3	Rispetto degli adempimenti indicati e previsti dal Responsabile della Prevenzione della Corruzione e della Trasparenza	Tempi di pubblicazione dei decreti nel DB e in Anagrafe delle prestazioni	Tempestività della pubblicazione: entro 48 ore dalla data di protocollo	Obiettivo pienamente raggiunto in quanto i documenti sono stati caricati nella sezione Amministrazione Trasparente entro il giorno successivo alla protocollazione (170 atti)
OO - 4	Gestione delle risorse finanziarie assegnate nel bilancio annuale	Budget di sezione	Attendibilità delle previsioni sul budget assegnato annualmente (% di scostamento)	Obiettivo pienamente raggiunto in quanto la percentuale di scostamento rispetto alla previsione è del 24%. Il target fissato era di stare al di sotto del 60%.



			rispetto alla previsione )	
OO - 5	Valorizzazione delle attività a supporto della ricerca	Associati di ricerca universitari	Ogni rinnovo o iscrizione di associatur a completo di Loginmiur è Doppia affiliazion e nelle pubblicazioni	Obiettivo raggiunto all'80% in quanto il numero d'incaricati di ricerca della Sezione contava 13 unità. Tra questi, 8 incaricati di ricerca in servizio in Università o Enti di Ricerca, gli altri 5 in quiescenza. Tra gli 8 in servizio solo 6 avevano indicato il profilo Loginmiur.
OO - 6	Miglioramento della gestione delle emergenze	Flussi organizzativi per la gestione delle emergenze	Censimento dei protocolli/attività gestionali in emergenza. Documento di analisi delle criticità e proposta di protocollo	Obiettivo raggiunto al 90% in quanto La traccia per la realizzazione di un protocollo per la gestione dell'emergenze è stato un documento predisposto nel giugno 2016 da un Gruppo di Lavoro incaricato di definire un Piano interno in caso di emergenza di tipo "C" (Emergenza Nazionale) al Vesuvio redatto anche dalla sottoscritta nel 2017 si sono focalizzate le attività da sviluppare in caso di emergenza approfondendole in riunioni periodiche (almeno una al mese) con i RUF della Sezione e/o con il personale responsabile delle infrastrutture potenzialmente coinvolte (reti di monitoraggio, infrastrutture di trasmissione, reti di pronto intervento,

				<p>infrastrutture di acquisizione). Si è ritenuto opportuno rivalutare e formalizzare le attività dei Reperibili della Sezione, i primi ad essere coinvolti in caso di criticità che potrebbero anche sfociare in una possibile emergenza. Tali attività sono state definite nel corso di varie riunioni e poi discusse e formalizzate in Collegio di sezione nel corso del 2018.</p>
--	--	--	--	---

<b>VALUTATO</b>	<b>Direttore della Sezione di PALERMO</b>			
<b>VALUTATORE</b>	<b>Consiglio di Amministrazione</b>			
<b>STRUTTURA AFFERENZA</b>	Sezione di Palermo			
<b>AREA OBIETTIVI GESTIONALI</b>				
<b>Rif. obiettivo</b>	<b>Obiettivo</b>	<b>Indicatore</b>	<b>Target</b>	<b>Grado di raggiungimento</b>
OO - 1	Valorizzazione delle attività a supporto della ricerca	Associati di ricerca universitari; N. collaborazioni con Enti italiani ed esteri	Ogni rinnovo o iscrizione di associatura completo di Loginmiur e Doppia affiliazione nelle pubblicazioni ; Aumento del n. di convenzioni	Obiettivo pienamente raggiunto: 6 di 8 incaricati hanno il profilo Loginmiur.
OO - 2	Miglioramento della gestione delle risorse umane	N. Ordini di servizio; n. Corsi di formazione	Ordini di servizio per la qualificazione	Obiettivo pienamente raggiunto: sono

9

			e di mansioni di gestione delle attività di ricerca e sviluppo tecnologico; del servizio web; della revisione della sicurezza	stati emanati 33 ordini di servizio
OO - 3	Valorizzazione delle attività gestionali delle risorse umane sui progetti	Tempi di trasmissione degli atti relativi al DB progetti (storni-anticipazioni-cambio fondi)	Tempestività della comunicazione degli atti all'AC : entro l'ultimo giorno del mese precedente a quello della variazione; Aumento della collaborazione e tra sezioni tramite atti amministrativi interni	Obiettivo pienamente raggiunto in quanto il 60% degli atti sono stati trasmessi nei tempi stabiliti. Il criterio fissato come target era che almeno il 40% degli atti doveva essere trasmesso nei tempi stabiliti.
OO - 4	Rispetto degli adempimenti indicati e previsti dal Responsabile della Prevenzione della Corruzione e della Trasparenza	Tempi di pubblicazione e dei decreti nel DB e in Anagrafe delle prestazioni	Tempestività della pubblicazione: entro 48 ore dalla data di protocollo	Obiettivo pienamente raggiunto: tutti i documenti sono stati pubblicati entro il gg successivo alla data di protocollo (190 atti)
OO - 5	Gestione delle risorse finanziarie assegnate nel bilancio annuale	Budget di sezione	Attendibilità delle previsioni sul budget assegnato annualmente (% di scostamento rispetto alla previsione); Regolamento di sezione per ottimizzazione e utilizzo automezzi	Obiettivo pienamente raggiunto in quanto la percentuale di scostamento rispetto alla previsione è del 43%. Il target fissato era di stare al di sotto del 60%.

OO - 6	Miglioramento della gestione delle emergenze	Flussi organizzativi per la gestione delle emergenze	Censimento dei protocolli/attività gestionali in emergenza. Documento di analisi delle criticità e proposta di protocollo	Obiettivo raggiunto al 90%: sono state effettuate 4 riunioni con il personale impiegato nelle emergenze.
--------	--	--	---	--

Di seguito le schede individuali dei Direttori di Sezione per l'anno 2017 relative agli obiettivi scientifici.

VALUTATO	Direttore Sezione Roma2					
VALUTATORE	Consiglio di Amministrazione					
<b>Obiettivi scientifici</b>						
Riferimento OS Strutture	Obiettivo Strategico Strutture	Indicatore di risultato	Obiettivo scientifico di sezione	Target	Grado di raggiungimento	
OS3	Promuovere la rilevanza della ricerca tecnologica	Prodotti della ricerca tecnologica	Sviluppo infrastruttura di sezione	Realizzazione nuova UF Laboratorio Misure di Geofisica Applicata	Obiettivo pienamente raggiunto. E' stata costituita l'unità funzionale UF8 "Laboratorio Misure di Geofisica Applicata", con il decreto del direttore di Sezione n. 90/2017	
OS3	Promuovere la rilevanza della ricerca tecnologica	Prodotti della ricerca tecnologica	Mantenimento, gestione e sviluppo dei Laboratori di sezione	Produzione annuali, cartografie, Rapporti per le Autorità Nazionali, Conservazione biblioteca storica di Oceanografia	Obiettivo pienamente raggiunto: sono stati pubblicati e sono disponibili in rete gli <b>annuari 2016</b> degli osservatori geomagnetici. In collaborazione con Istituto Geografico Militare è stata pubblicata ed è disponibile sul sito INGV, la <b>cartografia italiana delle componenti del campo magnetico</b> per il 2015.0	

OS3	Promuovere la rilevanza della ricerca tecnologica	Prodotti della ricerca tecnologica	Mantenimento, gestione e sviluppo delle infrastrutture di monitoraggio di fondo mare nei nodi EMSO	Programmazione esperimenti in aree marine	Obiettivo pienamente raggiunto: sono state effettuate <b>3 principali attività sperimentali</b> nelle aree marine del levante ligure: <b>SCANCOAST</b> -ricostruzione tridimensionale del profilo di costa di Monterosso (parte sommersa ed emersa) mediante Multibeam, Laser Scanner, fotogrammetria da SAPR e rete geodetica per il monitoraggio dei versanti costieri finalizzato all'individuazione di possibili versanti interessati da fenomeni franosi. <b>MAREGOT</b> - estensione di Scancoast a tutto il territorio del Parco della Cinque Terre
OS3	Promuovere la rilevanza della ricerca tecnologica	Prodotti della ricerca tecnologica	Mantenimento, gestione e sviluppo degli Osservatori di sezione	Adeguamento della rete osservativa marina al parco delle Cinque Terre	Obiettivo pienamente raggiunto con l'installazione di diversi sensori volti alla misura dei parametri caratteristici della onde del mare.
OS5	Valorizzare le collaborazioni con Atenei, EPR, Istituti esteri	Convenzioni e accordi con Enti stranieri	Collaborazione con Accademia delle Scienze di Albania	Completamento osservatorio geomagnetico di Tirana che diverrà parte integrante della rete magnetica italiana dei capisaldi	Obiettivo pienamente raggiunto: è stata firmata una <b>collaborazione</b> con l'università "Ariel" di Israele per "Using Ground and Space-Based Remote Sensing Technologies for Assessing Potential Earthquake Precursors". Un <b>Memorandum of Understanding (MOU)</b> è stato siglato con South African National Space Agency (SANSA) per una collaborazione nella ricerca su Geomagnetismo Aeronomia e "Space Weather" e un <b>accordo di collaborazione</b> è stato siglato con la Qascom S.r.l per l'analisi dei dati GNSS

VALUTATO	Direttore Sezione Roma1				
VALUTATORE	CONSIGLIO DI AMMINISTRAZIONE				
OBIETTIVI SCIENTIFICI					
Riferimento OS Strutture	Obiettivo Strategico Strutture	Indicatore di risultato	Obiettivo scientifico di sezione	Target	Grado di raggiungimento
OS3	Promuovere la rilevanza della ricerca tecnologica	Prodotti della ricerca tecnologica	Valorizzazione delle infrastrutture (laboratori di misura, laboratori numerici)	Promuovere l'utilizzo dei laboratori di misura e numerici della sezione nell'ambito di progetti e convenzioni	Obiettivo pienamente raggiunto in quanto sono state appositamente create 2 Unità Funzionali (UF4 e UF5) Laboratori Strumentali e Numerici Avanzati con l'identificazione di 2 Responsabili.
OS9	Promuovere la comunicazione, divulgazione e formazione verso gli stakeholders	n. seminari, n. comunicati stampa, n. studenti	Migliorare la presenza su web e sui media nazionali	Identificare temi e attività da valorizzare; produrre sintesi periodiche sul web; supporto alla produzione di comunicati stampa in accordo con Uff Stampa e Presidente	Obiettivo pienamente raggiunto in quanto è stata istituita con decreto RM1 n. 59.2017 l'Unità Funzionale Prodotti per DPC e per le Istituzioni. Nel medesimo decreto si è provveduto a identificare la necessità di costituire un Gruppo di Lavoro "Comunicazione e web"
OS8	Valorizzare la condivisione dei dati della ricerca scientifica e tecnologica	Qualità, numero e livello di condivisione delle banche dati	Coordinamento manutenzione e gestione delle banche dati (assegnazione DOI alle banche dati di sezione)	Adozione di atti necessari a garantire il miglior funzionamento, fruizione delle banche dati	Obiettivo pienamente raggiunto in quanto tramite la UF3 "Banche Dati" (appositamente costituita) si è dato impulso alla valorizzazione, sviluppo e aggiornamento delle banche dati, con nuovi strumenti appositamente costituiti. Esempio: <a href="http://ipsi.rm.ingv.it/">http://ipsi.rm.ingv.it/</a> nuova banca dati pubblica Esempio: <a href="http://dbrm1.rm.ingv.it/gms_etna/">http://dbrm1.rm.ingv.it/gms_etna/</a> (accesso riservato) database per dati raccolti nell'ambito dell'Allegato A, convenzione DPC

9

OS5	Valorizzare le collaborazioni con Atenei, EPR, Istituti esteri	Convenzioni e accordi con Enti stranieri; con Atenei; con ricercatori nazionali ed esteri	Migliorare le relazioni con centri di ricerca esteri pubblici e privati	Finalizzazioni e di collaborazioni con Atenei	Obiettivo pienamente raggiunto. Si segnala tra le attività che la sezione RM1 ha organizzato la sessione "Session TS7.1/GD6.7/SM6.4 Dynamics and Structures of the Mediterranean Collisions and Back-arcs (co-organized) EGU aprile 2017
OS5	Valorizzare le collaborazioni con Atenei, EPR, Istituti esteri	Convenzioni e accordi con Enti stranieri; con Atenei; con ricercatori nazionali ed esteri	Migliorare le relazioni con centri di ricerca esteri pubblici e privati	Attivazione e rinnovo incarichi di ricerca con docenti atenei italiani	Obiettivo raggiunto con la sottomissione di n. 4 atti (2 convenzioni e 2 Memorandum).

<b>VALUTATO</b>	<b>Direttore Sezione PISA</b>				
<b>VALUTATORE</b>	<b>CONSIGLIO DI AMMINISTRAZIONE</b>				
<b>OBIETTIVI SCIENTIFICI</b>					
	<b>Obiettivo Strategico</b>	<b>Indicatore di risultato</b>	<b>Obiettivo scientifico di Sezione</b>	<b>Target</b>	
OS3	Promuovere la rilevanza della ricerca tecnologica	Prodotti della ricerca tecnologica	Manutenzione delle stazioni della Rete Sismica Nazionale ubicate nel territorio di pertinenza della sezione; potenziamento locale del sistema di monitoraggio sismico; integrazione di reti locali e nazionale.	Manutenzione di almeno n.10 stazioni della RSN; potenziamento locale della RSN mediante centralizzazione di stazioni installate e mantenute nell'ambito di altri progetti (e.g., AlpArray, conv. SORGENIA)	Obiettivo pienamente raggiunto in quanto la Sezione di Pisa ha proseguito nella manutenzione di numerose (>10) stazioni della RSN ubicate in Toscana (siti GROG, CELB, CRMI, SEI, RUF1, FIR, PII, CSTN, OSSC, MPPT, MTCR, MOCL,...), con una media di 2 interventi / mese.

OS3	Promuovere la rilevanza della ricerca tecnologica	Prodotti della ricerca tecnologica	Mantenimento e sviluppo degli strumenti per laboratori sperimentali e analitici	Potenziamento dei laboratori sperimentali ed analitici; acquisizione di un rilevatore GPS per la georeferenziazione di precisione.	Obiettivo pienamente raggiunto in quanto sono proseguite le consuete attività dei laboratori della sezione (microscopia elettronica ed ottica, elettronica, cartografia digitale, rete sismica mobile). Le (poche) risorse disponibili non hanno tuttavia permesso alcun investimento aggiuntivo rispetto alla manutenzione ordinaria (contratti di assistenza, materiali di consumo). L'unico investimento di rilievo ha riguardato l'acquisto di un sistema di posizionamento GPS, messo a disposizione di tutto il personale della Sezione per: <ul style="list-style-type: none"> <li>- rilievi di campagna</li> <li>- geo-referenziare i modelli digitali del terreno</li> <li>- posizionare stazioni sismiche.</li> </ul>
OS3	Promuovere la rilevanza della ricerca tecnologica	Prodotti della ricerca tecnologica	Mantenimento e sviluppo hardware, sistemi storage e unità di calcolo	Finalizzazione della fase di test ed entrata a regime del nuovo cluster di calcolo; incremento dello spazio di storage.	Obiettivo pienamente raggiunto: da Aprile 2017, dopo una iniziale fase di testing e configurazione (Rapp. Tecnico INGV n. 360, Novembre 2016), il nuovo cluster di calcolo acquisito nel 2016 è entrato in regime di piena



					<p>produzione assestandosi su un utilizzo medio superiore al 75% ed un numero di utenti variabile da 4 a 10.</p> <p>* Nei primi mesi del 2017 è stata effettuata la migrazione dei servizi e dei dati dal vecchio storage IBM al nuovo storage QNAP, che attualmente ha una occupazione dello spazio dell'80% e serve per l'archiviazione dei dati prodotti dalle simulazioni numeriche.</p> <p>Un'altro storage da 30 TB è in fase di test per l'archiviazione dei dati di tutti gli utenti della sezione</p>
--	--	--	--	--	--



OS5	Valorizzare le collaborazioni con Atenei, EPR, Istituti esteri	Numero di convenzioni con Università, Istituti esteri e Enti Italiani	Collaborazione con Enti italiani e stranieri	<p>*Accordo di programma con INFN per la condivisione IRGO;</p> <p>*Co-tutela e cofinanziamento di un dottorato di ricerca con l'Università di Manchester;</p> <p>* Accordi con Regione Toscana per attività in ambito Conferenza Regionale della Ricerca</p> <p>* Accordi con Comune di Pisa per attività di divulgazione e disseminazione dei risultati della scienza. Accordo di programma con INFN per sismologia rotazionale; accordo di collaborazione EGO-VIRGO; Co-tutela di dottorati con Università di Manchester</p>	<p>Obiettivo pienamente raggiunto: Nel corso del 2017 è stato finalizzato l'accordo di programma con l'INFN per la conduzione di misure congiunte di sismologia traslazionale e rotazionale mediante giroscopio laser all'interno dei laboratori nazionali del Gran Sasso (ns. Prot. 14920 del 5.12.2016). Nell'ambito di tale accordo, la Sezione di Pisa ha co-finanziato una borsa di dottorato di ricerca, utilizzando residui di progetti conclusi.</p> <p>*Un analogo accordo di collaborazione era stato predisposto con EGO (European Gravitational Observatory, consorzio fra l'INFN ed il CNTS francese) per lo studio del rumore sismico nei dintorni dell'antenna gravitazionale VIRGO. La bozza di convenzione, sottomessa da questa direzione nel Giugno 2017, è tuttavia ancora sotto il vaglio del nostro ufficio legale, che ritiene opportuno far precedere l'accordo (non</p>
-----	--	---	--	---	--

					<p>oneroso) di collaborazione scientifica da un bando ad evidenza pubblica.</p> <p>*E' stato approvato il progetto della Regione Toscana AFTER, con il quale un consorzio formato da INGV, INFN e CNR ha ottenuto 11 assegni di ricerca (uno per INGV-PI) per la formazione di figure professionali esperte nel trasferimento tecnologico.</p> <p>*Alla data attuale, non si hanno invece notizie dall'Università di Manchester circa la possibilità di attivare una borsa di dottorato di ricerca in co-tutela.</p> <p>*Nell'ambito della convenzione con l'Università di Firenze per il dottorato in Scienze della Terra, 2 unità di personale della Sezione sono entrate a far parte del collegio dei docenti del dottorato medesimo.</p> <p>* Nel Febbraio 2017 è stato sottoscritto un accordo di collaborazione fra tutti gli EPR con sede in Toscana e l'Amministrazione Regionale, per l'implementazione di politiche e</p>
--	--	--	--	--	---

					<p>strategie volte a favorire i processi di automazione industriale ('Industria 4.0')</p> <p>* Nel mese di Ottobre 2017 è stato sottoscritto un protocollo d'intesa con il Comune di Pisa per la collaborazione nelle politiche di divulgazione e diffusione della cultura scientifica.</p> <p>* Nel Dicembre 2017 è stata siglata una convenzione con la Regione Toscana per l'implementazione del programma di intervento 'Nuove tecnologie per il monitoraggio del territorio e la difesa dai rischi naturali', che prevede il co-finanziamento di 2 progetti di ricerca in collaborazione con EGO-VIRGO e UNIFI nell'ambito del programma POR-FSE 2014-2020</p> <p>* Ad inizio Ottobre 2017 è stato firmato l'accordo di collaborazione con il consorzio EGO.</p>
OS5	Valorizzare le collaborazioni con Atenei, EPR, Istituti esteri	Numero di convenzioni con Università	Convenzioni per tirocini formativi	Implementazione di n. 2 convenzioni per tirocini curriculari con UNIFI e UNIFI; Convenzione per la didattica con UNIFI.	Obiettivo pienamente raggiunto. *Nel corso del 2017 è stata finalizzata, su proposta del direttore della struttura vulcani Augusto Neri, la convenzione con il Dipartimento di

					<p>Scienze della Terra dell'Università di Firenze, per la conduzione di ricerche di comune interesse nel campo della geofisica e della vulcanologia.</p> <p>* Sono proseguite le attività di didattica svolte nell'ambito della convenzione in essere con il Dip. Di Scienze della Terra di UNIFI, con l'erogazione del corso di 'Geomatich'. * Nel corso del 2017 sono proseguite le attività formative mediante l'erogazione di tirocini curricolari, ospitando 2 studenti provenienti dai corsi di laurea magistrale in matematica (UNIFI) e geofisica di esplorazione ed applicata (UNIFI).</p>
--	--	--	--	--	---

<b>VALUTATO</b>	<b>Direttore Sezione CNT</b>				
<b>VALUTATORE</b>	<b>CONSIGLIO DI AMMINISTRAZIONE</b>				
<b>OBIETTIVI SCIENTIFICI</b>					
<b>Riferimento</b>	<b>Obiettivo Strategico</b>	<b>Indicatore di risultato</b>	<b>Obiettivo scientifico di sezione</b>	<b>Target</b>	
OS6	Promuovere un approccio multidisciplinare e alla mitigazione dei rischi naturali attraverso la conoscenza dei processi, il monitoraggio dei fenomeni, lo sviluppo di modelli fisici e la stima della pericolosità a breve, medio e lungo termine	Pianificazione, organizzazione e ottimizzazione delle infrastrutture per il monitoraggio sismico, vulcanico, ambientale (n.banche dati, mappe, laboratori e convenzioni)	Ottimizzazione delle infrastrutture	Mantenimento e sviluppo dell'operatività delle sedi di afferenza quali Grottaminarda; Gibilmanna; Ancona; Genova e Rende.	Obiettivo pienamente raggiunto: si sono tenuti incontri con il personale delle sedi per discutere il benessere del personale e l'operatività delle sedi.
OS3	Promuovere la rilevanza della ricerca tecnologica	Prodotti della ricerca tecnologica	Gestione e sviluppo Laboratori	Sviluppo e manutenzione Laboratorio LARS (Laboratorio Reti Sismiche) ai fini del monitoraggio, sorveglianza sismica e di allerta Tsunami. Gestione e sviluppo Osservatorio multidisciplinare di Ancona. Sviluppo gestione e manutenzione del parco strumentale OBSH, OBSP e attività di estensione a mare della rete sismica nazionale mediante posa e manutenzione delle stazioni real time	Obiettivo pienamente raggiunto. Si è proceduto alla manutenzione della RETE SISMICA NAZIONALE, degli OBSH, OBSP.

OS3	Promuovere la rilevanza della ricerca tecnologica	Prodotti della ricerca tecnologica	Gestione e sviluppo settore Telerilevamento	Acquisizione, analisi, elaborazione ed interpretazione dei dati satellitari SAR; massimizzazione e della fruizione per scopi scientifici e di monitoraggio sismico e vulcanico.	Obiettivo pienamente raggiunto: è proseguita la produzione di mappe di spostamento in occasione di eventi sismici nazionali (sequenza in Centro Italia, eventi del 18 gennaio 2017); è stata calcolata la mappa di spostamento a seguito del sisma di Ischia del 21 agosto 2017; per eventi sismici di magnitudo rilevante nel mondo, ad esempio in Iran.
OS3	Promuovere la rilevanza della ricerca tecnologica	Prodotti della ricerca tecnologica	Gestione e sviluppo infrastrutture di monitoraggio	Manutenzione e buon funzionamento delle procedure informatiche inerenti le attività di sorveglianza sismica e di allerta tsunami	Obiettivo raggiunto al 90%: il Direttore incontra su base giornaliera i responsabili della parte informatica, con forte interazione con i responsabili delle procedure informatiche della Sala Sismica.
OS3	Promuovere la rilevanza della ricerca tecnologica	Prodotti della ricerca tecnologica	Gestione e sviluppo infrastrutture di monitoraggio	Analisi dei dati del bollettino sismico; sviluppo centro di analisi della rete GPS; procedure di analisi dei dati sismici della sala, dei dati geodetici.	Obiettivo pienamente raggiunto: il CNT genera i bollettini della sismicità italiana mensilmente, rivedendo "manualmente" tutti gli

					eventi sismici registrati dalla RSN.
--	--	--	--	--	--------------------------------------

<b>VALUTATO</b>	<b>Direttore Sezione Napoli</b>				
<b>VALUTATORE</b>	<b>CONSIGLIO DI AMMINISTRAZIONE</b>				
<b>OBIETTIVI SCIENTIFICI</b>					
<b>Riferimento</b>	<b>Obiettivo Strategico</b>	<b>Indicatore di risultato</b>	<b>Obiettivo scientifico di sezione</b>	<b>Target</b>	
OS3	Promuovere la rilevanza della ricerca tecnologica	Prodotti della ricerca tecnologica	Mantenimento, gestione e sviluppo degli Osservatori di sezione	Potenziamento o infrastrutture scientifiche e di monitoraggio	Si sono realizzate opportune azioni sia per il mantenimento, che per la gestione e lo sviluppo dell'Osservatorio. Inoltre si è risolta definitivamente una seria criticità relativa alla mancanza del Comodato d'Uso per Strumentazione e strumenti per la divulgazione acquistati e consegnati dalla Regione Campania nel 2015, chiudendo definitivamente un'incresciosa e paradossale vicenda ereditata. Si ritiene pertanto che il risultato sia stato conseguito al 100%



OS3	Promuovere la rilevanza della ricerca tecnologica	Prodotti della ricerca tecnologica	Mantenimento, gestione e sviluppo della Sala di monitoraggio	Manutenzion e reti di monitoraggio, organizzazione e della operatività della Sala h24	Nel corso del 2017 le attività espletate per l'organizzazione delle operatività della Sala h24 hanno portato a un deciso miglioramento delle dotazioni di Sala a supporto dei turnisti. L'introduzione di codici sempre più performanti e di interfacce con i sistemi grafici sempre più user-friendly hanno reso le attività di turnazione più focalizzate sui prodotti e meno disperse sulle procedure. Le attività di manutenzione delle Reti trarranno un grande vantaggio dall'installazione degli apparati per il controllo remoto e la diagnosi delle catene strumentali progettate nel corso del 2017. Si ritiene pertanto che il risultato sia stato conseguito al 100%
OS9	Promuovere la comunicazione, divulgazione e formazione verso gli stakeholders	sito web, piattaforme e social, n. accessi, n. comunicati stampa, n. studenti	Attività di divulgazione su poli museali di pertinenza della sezione	Organizzazione e ottimizzazione e delle attività di divulgazione della sezione	Le attività di divulgazione scientifica della Sezione OV hanno riscosso un grande apprezzamento soprattutto per la varietà di contenuti proposti nelle diverse

					<p>manifestazioni. Tutta l'offerta divulgativa è stata organizzata includendo in un sistema sinergico le diverse competenze scientifiche della Sezione, ottimizzando le attività inserite nei diversi contributi. Si ritiene pertanto che il risultato sia stato conseguito al 100%.</p>
OS5	<p>Valorizzare le collaborazioni con Atenei, EPR, Istituti esteri</p>	<p>Numero di convenzioni con Università</p>	<p>Collaborazione con Enti italiani e stranieri</p>	<p>Collaborazioni scientifiche con enti locali</p>	<p>Obiettivo pienamente raggiunto in quanto nell'ambito delle attività di monitoraggio e di ricerca svolte dalla Sezione, grande attenzione è stata data nel corso del 2017 alla collaborazione con le Università campane. Sono state gettate le basi per la Convenzione con l'Università di Salerno, l'unica in Campania con cui l'INGV, pur avendo storiche collaborazioni, non ha mai istituzionalizzato rapporti formali. La Convenzione dovrebbe essere sottomessa entro la fine del 2018. Gli storici rapporti di collaborazione con l'Ente Parco nazionale del</p>

					Vesuvio hanno preso forma in una prima bozza di Convenzione che, nel corso del 2017, si sono tradotti in una serie di condivisione del documento per ulteriori miglioramenti. Tutti i MoU/Convenzioni con Università, Enti e Istituzioni proposti dalla sezione sono presenti e valutabili nella piattaforma DBConvenzioni.
OS9	Promuovere la comunicazione, divulgazione e formazione verso gli stakeholders	sito web, piattaforme e social, n. accessi, n. comunicati stampa, n. studenti	Attività di divulgazione	Mantenimento della biblioteca di pertinenza della sezione	La dotazione della Biblioteca della Sezione è stata incrementata anche con l'acquisizione del "Fondo Gasparini", donatoci dalla figlia Elena, per il quale è stato riservato uno spazio apposito all'interno dei locali ad essa riservati. Si ritiene pertanto che il risultato sia stato conseguito al 100%.

<b>VALUTATO</b>	<b>Direttore Sezione Catania</b>				
<b>VALUTATORE</b>	<b>Consiglio di Amministrazione</b>				
<b>E</b>	<b>Obiettivi scientifici</b>				
<b>Riferimento</b>	<b>Obiettivo Strategico</b>	<b>Indicatore di risultato</b>	<b>Obiettivo scientifico di sezione</b>	<b>Target</b>	

OS6	Promuovere un approccio multidisciplinar e alla mitigazione dei rischi naturali attraverso la conoscenza dei processi, il monitoraggio dei fenomeni, lo sviluppo di modelli fisici e la stima della pericolosità a breve, medio e lungo termine	Pianificazione , organizzazione e ottimizzazione e delle infrastrutture per il monitoraggio sismico, vulcanico, ambientale (n.banche dati, mappe, laboratori e convenzioni)	Ottimizzazione delle infrastrutture	Acquisizione e interpretazione e dei dati raccolti in ambito di monitoraggio dei fenomeni pre, post eruttivi dell'Etna e Stromboli	Obiettivo pienamente raggiunto: sono stati realizzati, regolarmente i Bollettini settimanali Etma e Stromboli per un totale di 80 bollettini (40 per singolo vulcano). Inoltre el trimestre ott-dic. 2017 sono stati realizzati, regolarmente i Bollettini settimanali Etma e Stromboli per un totale di 24 bollettini (12 per singolo vulcano). Inoltre, si sono tenute 2 videoconferenze e 1 riunione con DPC e DRPC per la valutazione dello stato d'attività dei vulcani siciliani.
OS3	Promuovere la rilevanza della ricerca tecnologica	Prodotti della ricerca tecnologica	Gestione reti strumentali geofisiche e di monitoraggio	Studio e interpretazione e dei dati acquisiti dalla reti strumentali geofisiche	Obiettivo pienamente raggiunto: sono tenute 5 videoconferenze e 5 riunioni con DPC e DRPC sullo stato dei vulcani Siciliani. Inoltre alcuni dei bollettini rendicontati nel OS 6 rispondono anche a questo obiettivo.

OS3	Promuovere la rilevanza della ricerca tecnologica	Prodotti della ricerca tecnologica	Mantenimento, gestione e sviluppo della Sala di monitoraggio	Manutenzion e reti di monitoraggio, organizzazione e della operatività della Sala h24	Obiettivo pienamente raggiunto in quanto si sono tenute 3 riunioni del Collegio dei direttori e 1 riunione del Tavolo Tecnico Sale Operative. Inoltre, e il trimestre ott-dic. 2017 si sono tenute 2 riunioni del Collegio dei direttori e 2 riunioni del Tavolo Tecnico Sale Operative. Inoltre, si sono tenute numerose riunioni di Sezione finalizzate all'ottimizzazione e delle procedure in Sala Operativa.
OS5	Valorizzare le collaborazioni con Atenei, EPR, Istituti esteri	Convenzioni e accordi con Enti stranieri; con Atenei; con ricercatori nazionali ed esteri	Migliorare le relazioni con centri di ricerca esteri pubblici e privati	Attivazione e rinnovo incarichi di ricerca con docenti atenei italiani	Obiettivo pienamente raggiunto in quanto sono stati rinnovati 3 incarichi di Ricerca, è stato attribuito 1 nuovo incarico
OS9	Promuovere la comunicazione, divulgazione e formazione degli stakeholders	Sito web	Contributo alla realizzazione del portale istituzionale	Collaborazione e attiva nella migrazione dei contenuti per la realizzazione nuovo portale	Obiettivo pienamente raggiunto in quanto sono stati identificati i Referenti di sezione sia per il webgroup che per il GdL Vulcani, Terremoti e Ambiente.

VALUTATO	Direttore Sezione Palermo				
VALUTATORE	Consiglio di Amministrazione				
Obiettivi scientifici					
Riferimento	Obiettivo Strategico	Indicatore di risultato	Obiettivo scientifico di sezione	Target	
OS8	Valorizzare la condivisione dei dati della ricerca scientifica e tecnologica	Numero e livello di condivisione delle banche dati, convenzioni con enti locali	Sviluppo di accordi ricerca in partenariato con enti locali	Firma della Convenzione con il Dipartimento Regionale della pro Civ della Regione Siciliana per la definizione di scenari di rischio per Isola Panarea e per vulcanismo sedimentario siciliano	Obiettivo pienamente raggiunto: è stata inviata la prima relazione sullo scenario di rischi di Panarea ed emessa fattura come previsto dall'accordo. A dicembre 2017 è stata prodotta anche la relazione conclusiva della convenzione.
OS5	Valorizzare le collaborazioni con Atenei, EPR, Istituti esteri	Numero di convenzioni con Università	Collaborazione con Enti italiani e stranieri	Accordo con INFN per infrastrutture ubicate a Portopalo; con SERNAGEOMIN (Cile)	Obiettivo pienamente raggiunto: è stata attivata la sala di monitoraggio della Sezione di Palermo con condivisione della banca dati geochimica utile alle attività di monitoraggio dei vulcani attivi italiani.
OS5	Valorizzare le collaborazioni con Atenei, EPR, Istituti esteri	Attività di formazione	Condivisione attività di progetto e formazione	Realizzazione el Primo Workshop ENVRI su "Measurements and Analysis of Methane"	Obiettivo pienamente raggiunto in quanto è stato realizzato il workshop di ENVRI organizzato a Palermo dal 13 al 17 Novembre 2017.

OS3	Promuovere la rilevanza della ricerca tecnologica	Prodotti della ricerca tecnologica	Mantenimento, gestione e sviluppo degli Osservatori di sezione	Realizzazione di n. 4 campagne oceanografiche con la deposizione in mare di n. 4 osservatori multi parametrici. Raccolta dati.	Obiettivo pienamente raggiunto. Sono state realizzate le 4 campagne oceanografiche.
OS4	Promuovere la capacità di attrarre risorse per la ricerca	Numero di progetti esterni sottomessi, rapporto finanziati/sottomessi, numero di progetti di ente	Sviluppo di progetti di ricerca	Sottomissione di progetto in risposta call Italia Malta; progetto a sportello di potenziamento infrastrutture marine richiesto da Regione Siciliana; progetto "economia in mare" su fondi POR Sicilia; Sviluppo progetto "Marine hazard" su fondi PAC. Acquisizione di strumentazione per realizzazione progetto	Obiettivo pienamente raggiunto in quanto sono stati sottomessi i progetti TRANSEAT, IDMAR, SVITATO, SPARTA, STEP.

VALUTATO	Direttore Sezione Milano				
VALUTATO RE	Consiglio di Amministrazione				
Obiettivi scientifici					
Riferimento	Obiettivo Strategico	Indicatore di risultato	Obiettivo scientifico di sezione	Target	
OS5	Valorizzare le collaborazioni con Atenei, EPR, Istituti esteri	Numero di convenzioni con Università	Collaborazione con Enti italiani e stranieri	Collaborazioni scientifiche e stage per tirocini e tesi di laurea. Accordi con UniBicocca, UniTO, UniGenova.	Obiettivo pienamente raggiunto. Oltre alle collaborazioni già esistenti con PoliMi, UniNA, UniPV, UniGe e Bicocca è stata richiesta l'attivazione di Convenzione con Università di Torino per lo svolgimento di tirocini curriculari.
OS6	Promuovere un approccio multidisciplinare alla mitigazione dei rischi naturali attraverso la conoscenza dei processi, il monitoraggio dei fenomeni, lo sviluppo di modelli fisici e la stima della pericolosità a breve, medio e lungo termine	Convenzioni e protocolli finalizzati al monitoraggio	Valorizzare l'attività di ricerca e servizio svolta in emergenza	Contributi di informazione e comunicazione e legate all'emergenza sismica gruppo IES e QUEST. Studi sui rilievi effettuati	Obiettivo pienamente raggiunto. Sono state supportate le attività legate ai gruppi IES e QUEST.
OS6	Promuovere un approccio multidisciplinare alla mitigazione dei rischi naturali attraverso la conoscenza dei processi, il monitoraggio dei fenomeni,	Convenzioni e protocolli finalizzati al monitoraggio	Valorizzare l'attività di ricerca e servizio svolta in emergenza	Mantenimento e sviluppo della strumentazione sismologica per permettere il pieno coinvolgimento dei gruppi operativi INGV.	Obiettivo pienamente raggiunto. Sono state supportate le attività del gruppo SISMOKO.



	lo sviluppo di modelli fisici e la stima della pericolosità a breve, medio e lungo termine			Verifiche sugli effetti prodotti dal sisma e rilievi sui terreni. Attività di microzonazione.	
OS6	Promuovere un approccio multidisciplinare alla mitigazione dei rischi naturali attraverso la conoscenza dei processi, il monitoraggio dei fenomeni, lo sviluppo di modelli fisici e la stima della pericolosità a breve, medio e lungo termine	Convenzioni e protocolli finalizzati al monitoraggio	Attività legate alla Convenzione All. A	Contributo ai temi legati a Monitoraggio, banche dati ed emergenza	Obiettivo pienamente raggiunto in quanto in Sezione sono ricevuti in tempo reale i segnali di tutte le stazioni accelerometri che gestite da INGV.
OS1	Valorizzare la qualità della ricerca scientifica	IF delle riviste, n. di pubblicazioni e n. di pubblicazioni/ricercatore	Attività di studi e ricerche	Studi su tematiche della pericolosità sismica, sismologia strumentale	Obiettivo pienamente raggiunto in considerazione e della partecipazione della Sezione a lavori scientifici sui temi legati a banche dati accelerometriche e monitoraggio di aree di stoccaggio gas.

VALUTATO	Direttore Sezione BOLOGNA				
VALUTATORE	Consiglio di Amministrazione				
Obiettivi scientifici					
Riferimento	Obiettivo Strategico	Indicatore di risultato	Obiettivo scientifico di sezione	Target	
OS3	Promuovere la rilevanza della ricerca tecnologica	Prodotti della ricerca tecnologica	Mantenimento, gestione e sviluppo delle Risorse di Calcolo	Mantenimento e sviluppo hardware, sistemi storage e unità di calcolo	<p>Obiettivo pienamente raggiunto. È stata realizzata una nuova SAN Storage Area Network più performante: ogni collegamento (compresi quelli dei servizi che usano gli storage array presenti su questa rete), ora, può raggiungere i 10Gb/sec (per approfondimenti viene messo a disposizione lo schema su SAN- BO2017.pdf ). È stata sostituita una storage array (equallogic PS6510 con 48TB raw) fuori manutenzione con una più capiente (equallogic PS6210 con 96TB). È stata realizzata una politica di creazione di snapshot e repliche di volumi di storage in base alla criticità dei dati e dei servizi. Tutti i server che forniscono i volumi sono stati aggiornati. Tutti i volumi di storage sono stati rivisti: nei volumi di dati sono stati cancellati sia vecchie utenze sia dati non essenziali e/o di elaborazione intermedie) nei volumi dei servizi si è proceduto alla cancellazione di quelli obsoleti (viene messo a disposizione il file volumi-BO2017.xlsx).</p>

					Questo processo ci ha permesso di mettere in sicurezza tutto il patrimonio di dati e infrastrutture informatiche (macchine virtuali) presenti nella Sezione di Bologna ottimizzando lo spazio di occupazione.
OS6	Promuovere un approccio multidisciplinare alla mitigazione dei rischi naturali attraverso la conoscenza dei processi, il monitoraggio dei fenomeni, lo sviluppo di modelli fisici e la stima della pericolosità a breve, medio e lungo termine	Convenzioni e protocolli finalizzati al monitoraggio	Attività legate alla Convenzione All. A	Contributo ai temi legati a Monitoraggio, banche dati ed emergenza	Obiettivo pienamente raggiunto. Il documento ARC.pdf contiene i risultati del gruppo di lavoro. all'interno del CED del CNAF.
OS7	Contribuire ad una più efficace gestione delle emergenze da catastrofi naturali	Attività gruppi di emergenza, partecipazione attiva all'emergenza	Attività legate all'emergenza	Contributo attivo ai gruppi di lavoro e supporto alle attività di emergenza	Obiettivo pienamente raggiunto. Tramite la Segreteria dell'Unità di Crisi è disponibile il file " Personale DICOMAC" nel quale è possibile monitorare la partecipazione del personale della sezione durante l'emergenza in oggetto. Inoltre, nel periodo ott-dic. 2017, il personale della sezione ha proseguito l'attività di follow-up nella giornata di incontro con i turnisti Dicomac per discutere l'esito del questionario a cui li abbiamo sottoposti e nel lavoro di gruppo con gli psicologi. La sezione ha inoltre collaborato

					partecipato alla Giornata ad Amatrice voluta dal Presidente, il 29 ottobre 2017.
OS9	Promuovere la comunicazione, divulgazione e formazione verso gli stakeholders	Sito web, piattaforme social, accessi, cs, n. studenti	Attività di divulgazione	Mantenimento della biblioteca	Obiettivo pienamente raggiunto. La biblioteca ha mantenuto l'apertura al pubblico orario 10-13; 15-17 da L a V grazie alla collaborazione tra il personale INGV e CMCC
OS9	Promuovere la comunicazione, divulgazione e formazione verso gli stakeholders	Sito web, piattaforme social, accessi, cs, n. studenti	Divulgazione verso il pubblico	Organizzazione e ottimizzazione delle attività di divulgazione	Obiettivo pienamente raggiunto. La sezione ha partecipato ad eventi come La Notte dei Ricercatori e SismoEXPO. E' stata realizzata la redazione materiale informativo, progettazione di modello portatile per mostrare deformazione delle pieghe e faglie, giochi scientifici, ideazione di Science invaders.

### 2.2.2. Indirizzo Strategico dell'attività amministrativo gestionale

Con Delibera del CdA n. 393/2017 sono stati assegnati gli obiettivi strategici amministrativo-gestionali relativi al triennio 2017-2019 e successivamente richiamati nel Piano Triennale Integrato Performance, Anticorruzione e Trasparenza.

Gli obiettivi strategici sono:

OS 1.1: Adeguamento degli atti normativi ed organizzativi dell'INGV alla luce delle indicazioni introdotte dal D. Lgs. n. 218/2016;

OS 1.2: Ridefinizione dell'organizzazione dell'Amministrazione Centrale dell'INGV;

OS 2: Accrescimento dei livelli di Trasparenza, Integrità e Legalità;

OS 3.1: Miglioramento e potenziamento degli strumenti di comunicazione istituzionali finalizzati ad una più diffusa conoscenza delle attività dell'Istituto;

OS 3.2: Creazione di una Rete Nazionale di divulgazione scientifica;

OS 4.1: Attivazione delle politiche assunzionali (ordinarie e straordinarie);

OS 4.2: Pianificazione formativa del personale INGV;

OS 5.1: Implementazione di attività per la valorizzazione della ricerca;

OS 5.2: Ottimizzazione delle procedure di presentazione delle proposte progettuali e delle procedure di gestione e di rendicontazione dei progetti strategici di ricerca di interesse nazionale ed internazionale anche in collaborazione con altri soggetti di ricerca.

Con la Delibera suindicata sono stati definiti ed assegnati gli obiettivi operativi per l'anno 2017.

In particolare gli obiettivi operativi sono correlati a determinate fasi degli obiettivi strategici e, nella delibera citata vengono dettagliati e declinati da quelli strategici, indicando per ognuno di essi anche la percentuale da realizzare nell'anno di riferimento.

Secondo quanto riportato nel Sistema di Misurazione e Valutazione della Performance, l'INGV, nel Piano Triennale di Attività, rappresenta gli obiettivi strategici per il triennio di riferimento, declinati annualmente con riferimento alla programmazione annuale degli obiettivi operativi.

Per i Dirigenti Amministrativi l'assegnazione degli obiettivi è di competenza del Direttore Generale.

Difatti, gli obiettivi operativi assegnati alla Direzione Generale sono stati calati, con provvedimento formale, ognuno per le proprie competenze, ai Dirigenti Amministrativi.

Nelle tabelle seguenti vengono rappresentati gli obiettivi operativi previsti per l'anno 2017 e la percentuale di raggiungimento degli stessi a valle della chiusura del ciclo della performance annuale.

**Obiettivi operativi 2017 – ambito di azione del Direttore generale**

Riferimento Obiettivo Strategico	Riferimento Obiettivo Operativo	DESCRIZIONE	GRADO DI RAGGIUNGIMENTO
ADEGUAMENTO DEGLI ATTI NORMATIVI ED ORGANIZZATIVI DELL'INGV ALLA LUCE DELLE INDICAZIONI INTRODOTTE DAL D. LGS. N. 218/2016	OO - 1.1.1	Studio della normativa di settore per la stesura dello Statuto, ROF RAC e RdP	Obiettivo pienamente raggiunto nell'anno di riferimento
	OO - 1.1.2	Costituzione di un gruppo di lavoro multidisciplinare per la stesura dei documenti istituzionali di cui all'OO. 1.1.1	Obiettivo pienamente raggiunto con la costituzione dell'apposito gruppo
	OO - 1.1.3	Predisposizione di proposte di modifiche degli atti normativi ed organizzativi di cui al precedente OO. 1.1.1	Obiettivo pienamente raggiunto nell'anno di riferimento
	OO - 1.1.4	Presentazione delle proposte al CdA del nuovo Statuto, ROF, RAC e RdP	Obiettivo pienamente raggiunto con la proposta dei documenti al CdA

	OO - 1.1.5	Eventuale recepimento delle osservazioni rilevate dal CdA alle proposte presentate	Obiettivo pienamente raggiunto nell'anno di riferimento
	OO - 1.1.6	Stesura definitiva degli atti normativi ed organizzativi	Obiettivo pienamente raggiunto nell'anno di riferimento
	OO - 1.1.7	Invio agli organi vigilanti degli atti normativi ed organizzativi	Obiettivo pienamente raggiunto nell'anno di riferimento
RIDEFINIZIONE DELL'ORGANIZZAZIONE DELL'AMMINISTRAZIONE CENTRALE INGV	OO - 1.2.1	Audizione dei responsabili delle strutture dell'Amministrazione Centrale	Obiettivo pienamente raggiunto nell'anno di riferimento
	OO - 1.2.2	Richiesta di presentazione, ai responsabili di AC, di proposte di modifica dell'attuale organizzazione al fine di una più efficiente ed efficace gestione amministrativa	Obiettivo pienamente raggiunto nell'anno di riferimento
	OO - 1.2.3	Valutazione delle proposte presentate con eventuali aggiunte di migliorie da parte della direzione generale	Obiettivo pienamente raggiunto nell'anno di riferimento
	OO - 1.2.4	Presentazione della proposta al CdA della nuova struttura di AC a supporto della ricerca	Obiettivo pienamente raggiunto con la presentazione al CdA della proposta
	OO - 1.2.5	Recepimento eventuali osservazioni	Obiettivo pienamente raggiunto nell'anno di riferimento
	OO - 1.2.6	Stesura definitiva del Disciplinare Organizzativo dell'Amministrazione Centrale	Obiettivo pienamente raggiunto con la stesura definitiva del documento
	ACCRESCIMENTO DEI LIVELLI DI TRASPARENZA, INTEGRITA' E LEGALITA'	OO - 2.1	Individuazione del nuovo Responsabile Anticorruzione e Trasparenza
OO - 2.2		Presentazione di una rosa di candidati alla nomina di	Obiettivo pienamente raggiunto nell'anno di riferimento

		Responsabile Anticorruzione e Trasparenza al CdA	
	OO - 2.3	Individuazione dei temi di maggiore sensibilità su proposta del Responsabile della trasparenza e anticorruzione	Obiettivo pienamente raggiunto nell'anno di riferimento
	OO - 2.4	Supporto al Responsabile Anticorruzione Trasparenza per l'organizzazione della giornata della trasparenza	Obiettivo pienamente raggiunto nell'anno di riferimento
MIGLIORAMENTO E POTENZIAMENTO DEGLI STRUMENTI DI COMUNICAZIONE ISTITUZIONALI FINALIZZATI AD UNA PIU' DIFFUSA CONOSCENZA DELLE ATTIVITA' DELL'ISTITUTO	OO - 3.1.1	Costituzione di un gruppo di lavoro per l'individuazione dei contenuti di cultura scientifica, tecnologica all'interno del sito istituzionale	Obiettivo pienamente raggiunto con la costituzione del gruppo di lavoro
	OO - 3.1.2	Creazione di webteam del portale istituzionale per la gestione\hosting, l'amministrazione, la creazione dei contenuti, l'aggiornamento e lo sviluppo di canali social e di comunicazione	Obiettivo pienamente raggiunto nell'anno di riferimento
CREAZIONE DI UNA RETE NAZIONALE DI DIVULGAZIONE SCIENTIFICA	OO - 3.2.1	Predisposizione di una proposta di implementazione della attività di divulgazione scientifica	Obiettivo pienamente raggiunto nell'anno di riferimento
	OO - 3.2.2	Primi interventi, attraverso atti formali, dell'implementazione della divulgazione scientifica	Obiettivo pienamente raggiunto nell'anno di riferimento
ATTIVAZIONE DELLE POLITICHE ASSUNZIONALI	OO - 4.1.1	Nomina commissioni di concorso	Obiettivo pienamente raggiunto con la nomina, in tempo utile, di tutte le commissioni di concorso

(ORDINARIE STRAORDINARIE)	E	OO - 4.1.2	Attivazione delle iniziative per l'espletamento delle procedure concorsuali	Obiettivo pienamente raggiunto nell'anno di riferimento
		OO - 4.1.3	Approvazione graduatorie e proclamazione dei vincitori	Obiettivo pienamente raggiunto con l'approvazione, in tempo utile, di tutte le graduatorie e relativa proclamazione dei vincitori
		OO - 4.1.4	Assunzione dei vincitori	Obiettivo pienamente raggiunto con l'assunzione, in tempo utile, di tutti i vincitori di concorso
PIANIFICAZIONE FORMATIVA PERSONALE INGV	DEL	OO - 4.2.1	Individuazione del fabbisogno formativo del personale	Obiettivo pienamente raggiunto nell'anno di riferimento
		OO - 4.2.2	Predisposizione di un piano formativo	Obiettivo pienamente raggiunto con la predisposizione del piano
IMPLEMENTAZIONE DI ATTIVITA' PER LA VALORIZZAZIONE DELLA RICERCA		OO - 5.1.1	Studio e analisi delle diverse forme di partenariato esistenti e realizzabili in cooperazione con l'ufficio coordinamento	Obiettivo parzialmente raggiunto (50%). E' stata effettuata una prima ricognizione delle forme di partenariato
	DI	OO - 5.1.2	Studio dei requisiti per l'accreditamento dell'Ente come Qualificata Istituzione per l'Alta Formazione presso il MIUR ai fini del rilascio di Borse di dottorato in cooperazione con l'ufficio coordinamento	Obiettivo pienamente raggiunto con lo studio approfondito di tutti i requisiti necessari per l'accreditamento
	PER	OO - 5.1.3	Condivisione con gli uffici coinvolti dei risultati degli studi di cui agli obiettivi 5.1.1. e 5.1.2	Obiettivo solo pianificato (25%). E' stata condivisa solo una parte degli studi effettuati in quanto sono risultati necessari approfondimenti
	LA	OO - 5.1.4	Individuazione e condivisione di un action plan con gli uffici coinvolti alla realizzazione dell'obiettivo strategico	Obiettivo parzialmente raggiunto nell'anno di riferimento (50%) a causa delle criticità segnalate



			negli obiettivi operativi precedenti
	OO - 5.1.5	Proposta di nuovo iter procedurale per la sottomissione di nuove forme di partenariato	Obiettivo pienamente raggiunto nell'anno di riferimento in quanto è stata realizzata la piattaforma per la gestione delle Convenzioni
OTTIMIZZAZIONE DELLE PROCEDURE DI PRESENTAZIONE DELLE PROPOSTE PROGETTUALI E DELLE PROCEDURE DI GESTIONE E DI RENDICONTAZIONE DEI PROGETTI STRATEGICI DI RICERCA DI INTERESSE NAZIONALE ED INTERNAZIONALE ANCHE IN COLLABORAZIONE CON ALTRI SOGGETTI DI RICERCA	OO - 5.2.1	Revisione sistema di gestione delle proposte progettuali	Obiettivo pienamente raggiunto nell'anno di riferimento
	OO - 5.2.2	Semplificazione del sistema di gestione della rendicontazione dei progetti	Obiettivo pienamente raggiunto nell'anno di riferimento
	OO - 5.2.3	Implementazione sistema di time recording finalizzato alla rendicontazione	Obiettivo pienamente raggiunto nell'anno di riferimento

Così come risulta dalla relazione annuale del Direttore Generale sulle attività e obiettivi raggiunti nel periodo 01/01/2017 – 31/12/2017 prot. n. 9587 del 27/06/2019 e dalla sua integrazione prot. n. 10196 del 09/07/2019 la percentuale raggiunta e relativa agli obiettivi assegnati per l'anno 2017 è riportata nel seguente testo:

**Rif. 1.1 delibera n. 393/2017 del 13/06/2017 Adeguamento degli atti normativi e organizzativi dell'INGV alla luce delle indicazioni introdotte dal D.lgs. n. 218/2016**

Risultati raggiunti:

- Emanazione dei regolamenti di Ente nei termini previsti dal D. Lgs. 218/2016.

**Rif. 1.2 delibera n. 393/2017 del 13/06/2017 Ridefinizione dell'organizzazione dell'amministrazione centrale INGV**

Risultati raggiunti:

- Emanazione nuovo funzionigramma e disciplinare organizzativo dell'amministrazione centrale (Delibere CdA nn. 318/2017 del 20/2/2017 e 336/2017 del 29/3/2017).

**Rif. 2 delibera n. 393/2017 del 13/06/2017 - Accrescimento dei livelli di trasparenza, integrità e legalità**

Risultati raggiunti:

- Riunioni periodiche con l'RPCT;
- Monitoraggio, supervisione e coordinamento del personale preposto al rispetto degli adempimenti previsti dal D. Lgs. 33/2013 e s.m.i.;
- Adozione regolamento diritto di accesso agli atti e documenti amministrativi e diritto di accesso semplice e generalizzato;
- Organizzazione giornata trasparenza, 20 Dicembre 2017.

**Rif. 3.1 delibera n. 393/2017 del 13/06/2017 - Miglioramento e potenziamento degli strumenti di comunicazione istituzionali finalizzati ad una più diffusa conoscenza delle attività dell'istituto**

Risultati raggiunti:

- Analisi contenuti portale web Istituto e nomina Gruppo di Lavoro "GDL Contenuti"
- Avvio migrazione vecchio sistema CMS (Plone) al nuovo CMS Joomla e definizione nuovi contenuti ("Le nostre storie", i "Dati in tempo reale" e la sezione "News ed eventi")

**Rif. 3.2 delibera n. 393/2017 del 13/06/2017 - Creazione di una rete nazionale di divulgazione scientifica**

Risultati raggiunti:

- promozione di tali attività formative e divulgative sia a livello nazionale che internazionale tramite l'organizzazione di diverse iniziative divulgative a carattere scientifico quali Festival della Scienza di Genova o Futuro Remoto organizzato dalla Città della Scienza di Napoli (<http://www.ingv.it/it/stampa-e-urp/eventi/in-archivio/107-tutti-pronti-a-napoli-per-futuro-remoto>), e organizzazione di diversi seminari e di laboratori sulle tematiche scientifiche in cui l'Ente svolge attività di ricerca ad esempio durante la giornata annuale di "Scienza aperta" (<http://www.ingv.it/it/stampa-e-urp/eventi/in-archivio/105-scienzaperta-2017>).
- Incremento attività divulgative in collaborazione con scuole e Università gestita dall'amministrazione centrale secondo le nuove competenze definite con la nuova riorganizzazione di cui all'Obiettivo Strategico 1.2..

**Rif. 4.1 delibera n. 393/2017 del 13/06/2017 - Attivazione delle politiche assunzionali (ordinarie e straordinarie)**

Risultati raggiunti:

- Completamento IV annualità piano assunzionale straordinario di cui all'art. 24 D.L. n. 104/2013, convertito in L. n. 128/2013 e al DM n. 300/2014, predisponendo le n. 40 assunzioni;
- Definizione fabbisogno relativo alle figure gestionali da utilizzare per il rafforzamento dell'amministrazione centrale così come ridefinita con il Disciplinare organizzativo connesso alla nuova organizzazione dell'Amministrazione Centrale, adottato con Delibere del Consiglio di Amministrazione n. 38/2017 del 20/2/2017 e n.336/2017 del 29/3/2017 ai fini della consultazione il piano triennale attività è disponibile al seguente link:[http://istituto.ingv.it/images/Triennali/PTA2017-2019\\_Finale+addendum.pdf](http://istituto.ingv.it/images/Triennali/PTA2017-2019_Finale+addendum.pdf).

**Rif. 4.2 delibera n. 393/2017 del 13/06/2017 - Pianificazione formativa del Personale INGV**

Risultati raggiunti:

- Attuazione Piano Formazione 2017 (Accordo sindacale siglato in data 20/10/2017 e recepito dal Consiglio di amministrazione con Delibera n. 450/2017 del 23/10/2017) tramite la gestione di piani formativi individuali;
- valorizzazione e il potenziamento delle competenze, ha visto la necessità di adottare delle valutazioni di "priorità" delle esigenze formative presentate dai responsabili, al fine di far rientrare i costi presunti della formazione richiesta nell'ambito delle risorse economiche messe a disposizione dall'Ente.

**Rif. 5.1 delibera n. 393/2017 del 13/06/2017 - Implementazione di attività per la valorizzazione della ricerca**

Risultati raggiunti:

- Realizzazione in house di una piattaforma per la gestione di accordi protocolli d'intesa e convenzioni con raggiungibile al seguente indirizzo <http://gesper.ct.ingv.it/ghome.aspx>, che consente di monitorare le varie fasi che portano all'approvazione definitiva dell'atto;
- Avvio dello studio e analisi delle diverse forme di partenariato.

**Rif. 5.2 delibera n. 393/2017 del 13/06/2017 - Ottimizzazione delle procedure di presentazione delle proposte progettuali e delle procedure di gestione e di rendicontazione dei progetti strategici di ricerca di interesse nazionale ed internazionale anche in collaborazione con altri soggetti di ricerca Rif. 5.2 delibera n. 393/2017 del 13/06/2017**

Risultati raggiunti:

- Implementazione di una nuova piattaforma web-based per la raccolta di informazioni relative alle proposte di progetti di ricerca in sottomissione, i cui dettagli sono visibili al seguente link <http://gesper.ct.ingv.it/GHome.aspx#>.

### **Obiettivi operativi 2017 – ambito di azione del Dirigenti amministrativi**

Gli obiettivi strategici della Direzione Generale, ora descritti, sono stati declinati ai Dirigenti delle due Direzioni Centrali assegnando loro obiettivi operativi che contribuiscono direttamente al raggiungimento del target previsto. L'esito finale a valle del ciclo della performance, secondo quanto previsto dal Sistema di Misurazione e Valutazione delle performance vigente, ha portato alla valutazione pari al 100% per il Direttore degli affari generali e del personale e pari al 100% per il Direttore della ragioneria e bilancio. Nella tabella seguente si ha evidenza del grado di raggiungimento distinto per singolo obiettivo.

#### **Area Personale**

OBIETTIVO	DESCRIZIONE	Percentuale assegnata nel 2017	Grado di raggiungimenti dell'obiettivo
OO - 1.1.1	Raccolta della normativa di settore del RdP da sottoporre all'attenzione della Direzione Generale	100%	Obiettivo pienamente raggiunto nell'anno di riferimento
OO - 1.1.2	Proposta di componenti al GdL multidisciplinare per la stesura del RdP alla Direzione Generale	100%	Obiettivo pienamente raggiunto nell'anno di riferimento
OO - 1.1.3	Partecipazione attiva ai tavoli di lavoro per la stesura del nuovo RdP	100%	Obiettivo pienamente raggiunto nell'anno di riferimento
OO - 1.2.1	Presentazione, alla direzione generale, dell'attuale organizzazione della direzione di appartenenza	100%	Obiettivo pienamente raggiunto nell'anno di riferimento
OO - 1.2.2	Proposta alla Direzione Generale di un nuovo assetto organizzativo della direzione di appartenenza con fabbisogno di personale per la realizzazione	100%	Obiettivo pienamente raggiunto nell'anno di riferimento
OO - 2.1	Rispetto degli adempimenti indicati e previsti dal Responsabile della Prevenzione della Corruzione e della Trasparenza	100%	Obiettivo pienamente raggiunto nell'anno di riferimento
OO - 2.2	Contribuire alla realizzazione della giornata della trasparenza attraverso presentazioni ai partecipanti	100%	Obiettivo pienamente raggiunto nell'anno di riferimento
OO - 4.1.3	Predisposizione degli atti necessari per l'assunzione dei vincitori	100%	Obiettivo pienamente raggiunto nell'anno di riferimento
OO - 4.2.1	Gestione del piano del fabbisogno formativo individuale	100%	Obiettivo pienamente raggiunto nell'anno di riferimento

### Area Bilancio

OBIETTIVO	DESCRIZIONE	Percentuale assegnata nel 2017	Grado di raggiungimenti dell'obiettivo
OO - 1.1.1	Raccolta della normativa di settore del RAC da sottoporre all'attenzione della Direzione Generale	100%	Obiettivo pienamente raggiunto nell'anno di riferimento
OO - 1.1.2	Proposta di componenti al GdL multidisciplinare per la stesura del RdP alla Direzione Generale	100%	Obiettivo pienamente raggiunto nell'anno di riferimento
OO - 1.1.3	Partecipazione attiva ai tavoli di lavoro per la stesura del nuovo RAC	100%	Obiettivo pienamente raggiunto nell'anno di riferimento
OO - 1.2.1	Presentazione, alla direzione generale, dell'attuale organizzazione della direzione di appartenenza	100%	Obiettivo pienamente raggiunto nell'anno di riferimento
OO - 1.2.2	Proposta alla Direzione Generale di un nuovo assetto organizzativo della direzione di appartenenza con fabbisogno di personale per la realizzazione	100%	Obiettivo pienamente raggiunto nell'anno di riferimento
OO - 2.1	Rispetto degli adempimenti indicati e previsti dal Responsabile della Prevenzione della Corruzione e della Trasparenza	100%	Obiettivo pienamente raggiunto nell'anno di riferimento
OO - 5.1	Presentazione alla Direzione Generale di una proposta relativa alle procedure per il riaccertamento dei residui	100%	Obiettivo pienamente raggiunto nell'anno di riferimento
OO - 5.2	Avvio sperimentazione modulo di gestione dei progetti nel sw di contabilità	100%	Obiettivo pienamente raggiunto nell'anno di riferimento

### 2.3. I risultati conseguiti rispetto agli obiettivi individuali

In relazione agli obiettivi assegnati, gli attori della misurazione e valutazione delle performance sono:

- Direttori di Struttura;
- Direttori di Sezione;

- Direttore Generale;
- Dirigenti Amministrativi.

La valutazione della performance dei Direttori di Struttura e dei Direttori di Sezione è affidata al Consiglio di Amministrazione tenuto conto, per i soli Direttori di Sezione, della valutazione relativa all'attività amministrativo-gestionale oltre a quella scientifica.

Difatti, l'indennità di carica dei Direttori di Struttura e di Sezione, è attribuita sulla base di quanto stabilito dall'art. 9, comma 2 del CCNL 5 marzo 1998 - Biennio economico – 1996-1997, così come previsto nella Delibera del CdA n. 103/2013, viene erogata nella misura del 60% a titolo di "indennità di posizione" e corrisposta su base mensile, mentre il restante 40% viene erogata a titolo di "indennità di risultato" a seguito della valutazione relativa al raggiungimento degli obiettivi stabiliti dal Consiglio di Amministrazione e individuati in funzione delle singole attività assegnate.

Tale indennità grava sulle risorse destinate agli emolumenti accessori del personale I – III livello.

Come previsto dalla Delibera n. 103/2014 l'indennità da corrispondere ai Direttori di Dipartimento e di Sezione è correlata al raggiungimento dei risultati conseguiti in merito agli obiettivi assegnati ai Direttori di Sezione con le Delibere n. 332B/2017 (obiettivi gestionali) e n.454/2017 (obiettivi scientifici), ai Direttori di Dipartimento tramite l'approvazione del Piano Triennale Attività 2017 – 2019 di cui alla Delibera n. 395/2017.

L'iter di valutazione della performance individuale prevede:

1. assegnazione degli obiettivi triennali/annuali
2. monitoraggio infrannuale obiettivi;
3. relazione sul conseguimento risultati annuali e autovalutazione dei risultati conseguiti (a cura del soggetto valutato);
4. valutazione dei risultati rispetto agli obiettivi assegnati tramite delibera con il supporto dei criteri definiti per la valutazione relativa all'anno 2017.

Nel corso del 2017, l'assegnazione degli obiettivi operativi per la Direzione Generale è intervenuta nel mese di giugno, in ritardo rispetto a quanto previsto nel Sistema, vista la necessità di rimodulare gli obiettivi strategici già definiti nel Piano Integrato 2017 – 2019 per ragioni organizzative e pertanto il monitoraggio degli obiettivi è stato effettuato alla data del 30/09/2017. Scopo del monitoraggio infrannuale è quello di individuare eventuali criticità, così come previsto dal Sistema di Misurazione e valutazione, e definire le azioni da porre in essere per portare a termine l'obiettivo. Gli esiti sono stati presentati all'Organismo Indipendente di Valutazione.

I criteri adottati ai fini della formulazione della valutazione dei Direttori di Dipartimento e di Sezione, per l'anno 2017 sono stati discussi e approvati dal CdA e sono presentati nella seguente tabella:

Esautività nella descrizione delle attività del valutato a dimostrazione degli obiettivi realizzati	Fino a 20 punti
Livello di realizzazione degli obiettivi prefissati	Fino a 80 punti

PUNTEGGI	
Per i soggetti che otterranno 0 punti	Non verrà attribuita la retribuzione di risultato
I soggetti che otterranno da 1 a 60 punti	Valutazione pari al 50% della retribuzione di risultato

I soggetti che otterranno da 61 in poi	Valutazione pari al 100% della retribuzione di risultato
--	--

La valutazione dei Direttori di Struttura e di Sezione è avvenuta sulla base delle relazioni presentate sull'attività svolta per l'anno 2017 e sentito il Direttore Generale, per i soli Direttori di Sezione in relazione al conseguimento del raggiungimento degli obiettivi gestionali.

Da dette relazioni e dalla delibera del CdA si evince che le attività svolte relativamente agli obiettivi assegnati e l'applicazione dei suddetti criteri hanno portato al pieno raggiungimento dei risultati attesi.

Inoltre, il CdA è chiamato alla valutazione del Direttore Generale su proposta dell'OIV.

Con Delibera del Consiglio di amministrazione n. 140/2019 del 25/07/2019 si è provveduto alla valutazione del Direttore Generale, Dott.ssa Maria SICLARI per il periodo 01/09/2017-31/12/2017 e con Decreto del Direttore Generale n. 94 del 13/06/2019 alla valutazione dei due Dirigenti amministrativi i cui risultati sulla base delle percentuali di raggiungimento di ciascun obiettivo sono riportate nelle tabelle di cui al paragrafo precedente 2.2.

### 3. Pari opportunità e bilancio di genere

Ai sensi dell'art. 21 della Legge n. 183/2010 l'INGV, con Delibera del Consiglio Direttivo n. 4.3.2.11 del 28/6/2011, si è dotato del Comitato Unico di Garanzia (CUG) che opera ai sensi della direttiva emanata dai Dipartimenti della Funzione Pubblica e per le Pari Opportunità del 4 marzo 2011. Il CUG, tra i vari compiti, persegue una politica delle risorse umane dove le pari opportunità siano rispettate e valorizzate (Piano Triennale delle Azioni Positive 2017-2019). Indirizzare l'organizzazione verso la parità di genere e verso la lotta a tutte le discriminazioni è, pertanto, un elemento costituente delle politiche istituzionali, in adesione anche ai principi della ricerca europea.

La parità di genere è un diritto fondamentale sancito dalla Costituzione italiana negli artt. 3 e 51, un obiettivo centrale dell'Agenda 2030 per lo Sviluppo Sostenibile per le persone, il pianeta e la prosperità, sottoscritta nel settembre 2015 dai governi dei 193 Paesi membri dell'ONU, e una condizione necessaria per il conseguimento degli obiettivi europei in materia di crescita, occupazione e coesione sociale.

Per raggiungere la parità, nell'ambito della ricerca, è indispensabile intervenire a livello nazionale su almeno due piani. Il primo è il superamento degli stereotipi di genere in essere nell'istruzione, nella formazione e nella cultura, che proiettano spontaneamente donne e uomini a seguire percorsi educativi e formativi diversi. Il secondo livello riguarda la necessità di promuovere parimenti le carriere delle donne e degli uomini nel mondo accademico e della ricerca, forti anche della consapevolezza che la partecipazione femminile in ambiti dove le donne sono attualmente sottorappresentate, come quelli scientifici e tecnologici (STEM fields: Science, Technology, Engineering and Mathematics), può contribuire ad aumentare l'innovazione, la qualità e la competitività della ricerca scientifica e industriale.

Di seguito si forniscono le percentuali relative al bilancio di genere.

Per il personale con contratto di lavoro subordinato, su n. 856 unità totali, le unità di genere femminile sono 322, pari al 37,61%.

## Personale in servizio

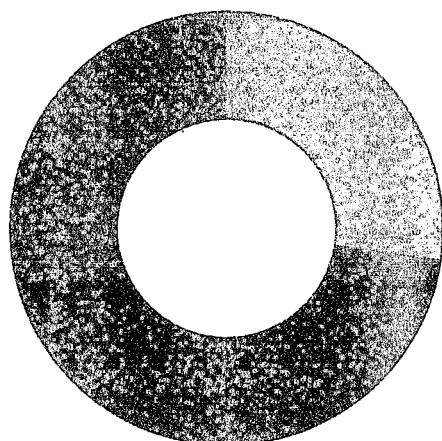

- Genere Femminile
- Genere Maschile

Per il personale con contratto di lavoro subordinato a tempo indeterminato, su n. 687 unità totali, le unità di genere femminile sono 246, pari al 35,80%.

Graficamente:

## Personale a tempo indeterminato

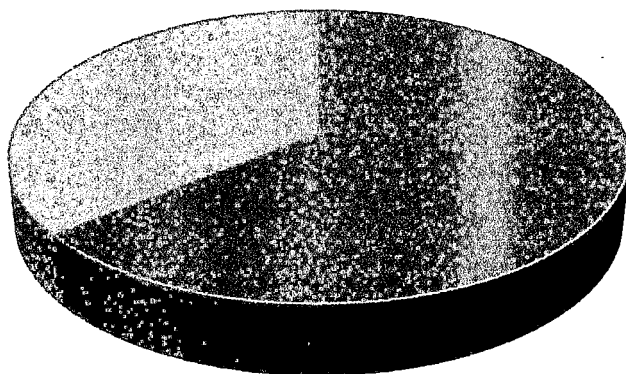

- Genere Maschile
- Genere Femminile

Mentre, per il personale con contratto di lavoro subordinato a tempo indeterminato inquadrato nel I livello retributivo, su n. 56 unità totali, le unità di genere femminile sono 9, pari al 19,15%.





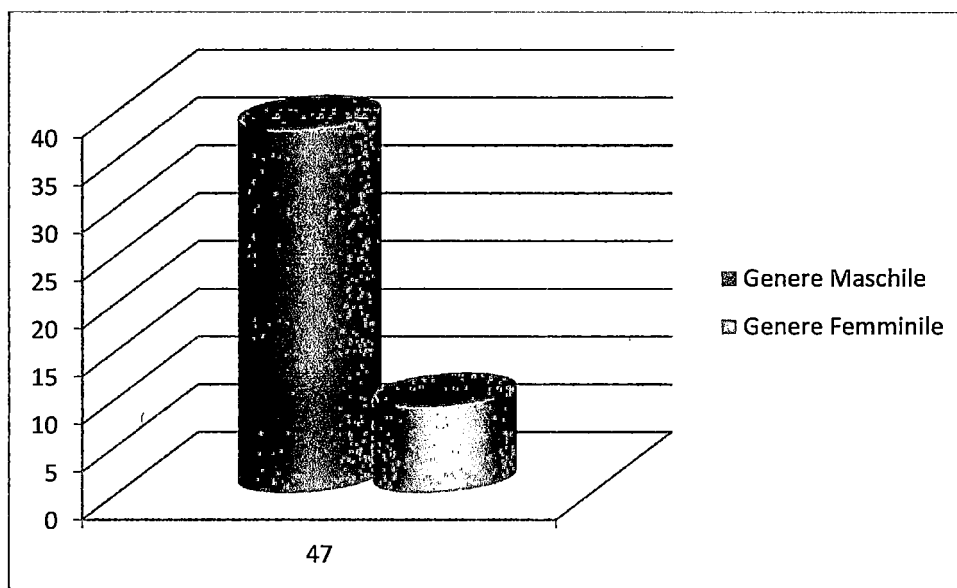

Per il personale di ricerca con contratto di lavoro subordinato, su n. 534 unità, le unità di genere femminile sono 204, pari al 38,20%.

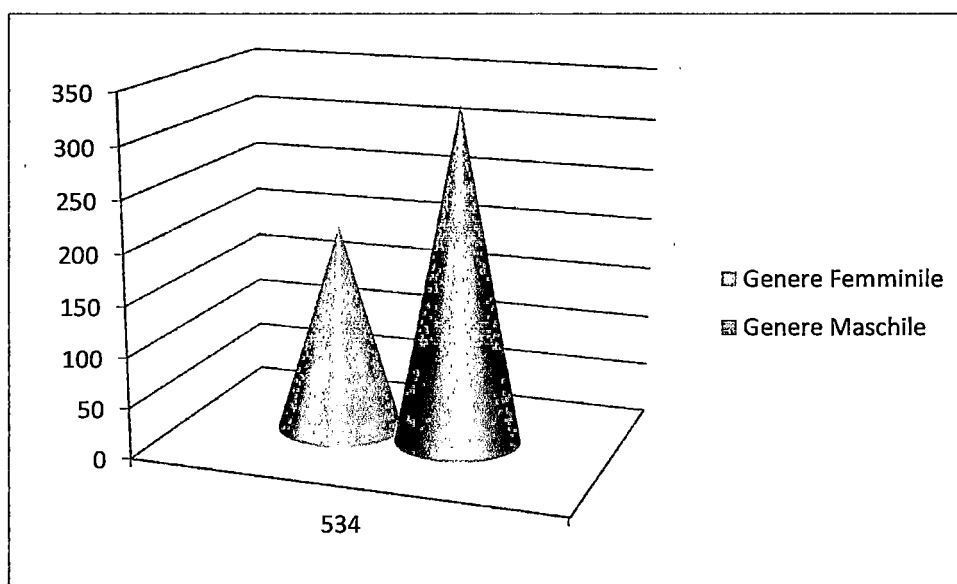

Secondo il rapporto "She figures 2015" realizzato dalla Direzione generale per la ricerca e l'innovazione della Commissione europea, la percentuale di ricercatrici è passata dal 30% del 2006 al 33% del 2012.

I dati europei mostrano inoltre che la percentuale di donne che occupano posizioni di alto livello nelle Università e negli Istituti di ricerca è solo del 14,8%. Tuttavia è anche interessante evidenziare, come nelle Organizzazioni (Research Performing Organisations) che adottano politiche di "parità di genere", la percentuale di donne nei posti di Leader sale al 35,8%.

(fonte: European Commission – Interim Evaluation: Gender equality as a crosscutting issue in H2020

[https://www.google.com/url?sa=t&rct=j&q=&esrc=s&source=web&cd=4&cad=rja&uact=8&ved=2ahUKewjh0YqUws\\_iAhUD36QKHS\\_ZCxiQFjADegQIARAC&url=https%3A%2F%2Fec.europa.eu%2Fresearch%2Fswafs%2Fpdf%2Fpub\\_gender\\_equality%2Finterim\\_evaluation\\_gender\\_long\\_final.pdf&usg=AOvVaw1g6DhfXyGMVafUjizY-suy](https://www.google.com/url?sa=t&rct=j&q=&esrc=s&source=web&cd=4&cad=rja&uact=8&ved=2ahUKewjh0YqUws_iAhUD36QKHS_ZCxiQFjADegQIARAC&url=https%3A%2F%2Fec.europa.eu%2Fresearch%2Fswafs%2Fpdf%2Fpub_gender_equality%2Finterim_evaluation_gender_long_final.pdf&usg=AOvVaw1g6DhfXyGMVafUjizY-suy))